

2024年度

大谷台17号水路

福山市 大谷台二丁目 地内

水路修繕工事 実施設計書

工 事 概 要	当初設計	
	工事箇所	2箇所
	マンホール床版取替工	2箇所

特記仕様書

第1章 総則

第1節 適用

- ・本特記仕様書は、水路修繕工事（大谷台17号水路）に適用する。
- ・本特記仕様書に記載のない事項については、次によるものとする。
- ・令和6年8月 広島県 土木工事共通仕様書、「設計図書（別冊図面、仕様書）」、「福山市建設工事執行規則」、「福山市工事検査技術基準」
- ・その他関連規格類
- ・小黑板情報電子化を実施しない工事写真について、監督員の承諾を得る必要はないものとする。

第2節 工程表の提出について

- ・契約締結後14日以内に設計図書に基づいて、工程表を作成し、発注者に提出すること。工期の変更契約についても同様とする。

第3節 地元への周知

- ・受注者は、監督員と協議し、地先住民、町内会長、土木常設員に工事着手及び工事完了の報告を行うこと。また、工事着手に先立ち地先住民及び貸借人には具体的な施工内容、方法、時期等の説明を行い、承諾を得ること。
- ・受注者は、工事着手の際に、あらかじめ沿線地権者に施工内容等についての説明を行い、承諾を得ること。

第4節 工事に着手すべき期日について

- ・受注者は、工事開始日以降30日以内に工事着手しなければならない。

第5節 法定外労災保険の付保について

- ・本工事は、法定外の労災保険契約の保険料を見込んでいる。

第6節 保安施設設置基準について

- ・工事標示板及び工事説明看板の挨拶文の記載については、広島県保安施設設置基準に準じたものにする。

第7節 再生資源利用計画の現場掲示

受注者は、再生資源利用計画及び再生資源利用促進計画を工事現場の見やすい場所に掲示（デジタルサイネージによる掲示も可）し、公衆の閲覧に供するとともに、インターネットの利用により公表するよう努めるものとする。

第2章 施工条件

第1節 工事支障物件

- ・提出書類：受注者は、工事着手に先立ち、水道管、ガス管、その他の地下埋設物の調査を行い、施工による不測の事態に対処するため、各管理者（水道管の場合は監督員）に誓約書を提出すること。

第2節 検査期間

- ・本工事は、工事検査期間として、14日間を見込んでいる。

第3節 現場の復旧

- ・原形復旧とする。

第4節 交通誘導警備員

- 1 片側交互通行及び通行止め等の交通制限を行う場合は、関係官公署の許可条件を遵守し、関係機関との協議を十分に行うこと。また、地域の地元関係者等周辺を利用する市民への周知徹底を図り、安全かつ円滑な交通を確保して事故発生の無いように努めること。
- 2 作業現場、作業用地内の整理整頓に留意して必要な安全施設の設置等を行い、関係者以外の立入りを禁止して危険防止に努めること。
- 3 本工事における交通誘導員は、交通誘導警備員Bを見込んでいる。尚、交通誘導警備員の実施伝票は原本を提出すること。
- 4 本工事において交通誘導警備員の積上げ人数は、交通誘導警備員の対象となる施工量に対し作業日当たり標準作業量から必要な人数を見込んでいる。したがって、正当な理由がある場合を除き、施工実績等による交通誘導員の積上げ人数の増員に対する変更は行わない。
- 5 受注者は、工事着手に先立ち、交通誘導警備員の配置計画（配置日数及び配置場所）を作成し、監督員と協議すること。

第5節 建設副産物について

(1) 工事受注者は、工事着手前に、次の書類を本工事の監督職員に提出すること。なお、建設発生土については、処分先の現地確認写真を提出すること。

1 建設廃棄物処理計画書

- ・ 廃棄物処理業者（収集及び運搬）の許可証の写し（許可車両の自動車登録番号一覧及び自動車検査証の写しを含む）
- ・ 廃棄物処理業者（中間処理・最終処分）の許可証の写し（再生資源化施設にあっては、それを示す書類を含む）
- ・ 運搬ルート、処分場の位置、事業の範囲、処理能力及び処理方法を明示したもの
- ・ 各処分場の現地確認写真
- ・ 建設工事の受注者と処理業者（収集、運搬、中間処理・最終処分・再資源化施設）との二者の業務委託契約書の写し

2 再生資源利用計画書

3 再生資源利用促進計画書

(2) 工事受注者は、「再生資源利用計画書」、「再生資源利用促進計画書」及び「建設廃棄物処理計画書」に従い建設廃棄物及び特定建設資材廃棄物が適正に処理されたことを確認し、工事完成時に次の書類を監督職員に提出すること。なお、建設発生土については、処分先への搬入状況の写真を添付すること。

1 再生資源利用実施書

2 再生資源利用促進実施書

3 建設廃棄物処理実施書

- ・ マニフェスト（産業廃棄物管理票）の写し及び再生資源化に係るものについては受入伝票の写し（マニフェストは原則として環境省が示す全国統一のマニフェストを使用する。）
- ・ 収集及び運搬の写真並びに中間処理場及び最終処分場（直接最終処分の場合のみ）への搬入状況の写真

第6節 建設発生土（搬出）（建設発生土リサイクルプラント、建設発生土受入地又は建設発生土受入地（一時たい積））

- ・当該工事により発生する建設発生土は、公の関与する埋立地、建設発生土処分先一覧表に掲載されている建設発生土リサイクルプラント、建設発生土受入地又は建設発生土受入地（一時たい積）のいずれかに搬出するものとする。また、搬出先として、運搬費と受入費（平日の受入費用）の合計が最も経済的になる建設発生土リサイクルプラント、建設発生土受入地又は建設発生土受入地（一時たい積）を見込んでいる。したがって、正当な理由がある場合を除き残土処分に要する費用（単価）は変更しない。なお、工事発注後に明らかになったやむを得ない事情により、建設発生土処分先一覧表に掲載されている建設発生土リサイクルプラント、建設発生土受入地又は建設発生土受入地（一時たい積）への搬出が困難となった場合は、監督員と受注者が協議するものとする。
- ・搬出先においては、処分状況が確認できるよう、写真撮影を行うとともに、数量等が確認できるように計量伝票等を監督員に提出すること。
- ・実施伝票は原本を提出すること。

第7節 特定建設資材廃棄物（アスファルト塊、コンクリート塊等）

- ・建設リサイクル法対象工事（請負代金額500万円以上）の場合、「建設工事に係る資材の再資源化等に関する法律」を遵守し適正に処理すること。また、法第12条第2項に基づき、法第10条第1号から第5号までに掲げる事項について下請負人に告知する場合は、告知書の写しを監督員に提出すること。
- ・特定建設資材廃棄物は、「廃棄物の処理及び清掃に関する法律」（以下「廃棄物処理法」という）を遵守し、適正に処理しなければならない。
- ・特定建設資材廃棄物は、広島県（環境局）及び保健所設置政令市（広島市、呉市、福山市）が、廃棄物処理法に基づき許可した適正な施設へ搬出し再資源化しなければならない。
- ・再資源化に要する費用（運搬費を含む処分費）は、広島県（環境局）及び保健所設置政令市（広島市、呉市、福山市）が廃棄物処理法に基き許可した適正な施設のうち受入条件が合うものの中から、運搬費と受入費の合計が最も経済的になるものを見込んでいる。従って、正当な理由がある場合を除き再資源化に要する費用（単価）は変更しない。なお、工事発注後に明らかになったやむを得ない事情により、施設への受入が困難な場合は監督員と受注者が協議するものとする。
- ・搬出先においては、処分状況が確認できるよう、写真撮影を行うとともに、数量等が確認できるように計量伝票等を監督員に提出すること。
- ・マニフェスト（産業廃棄物管理票）の写し及び再生資源化に係るものについては受入伝票の写し（マニフェストは原則として環境省が示す全国統一のマニフェストを使用する。）

第8節 排出ガス対策型建設機械の使用促進

- ・令和6年8月広島県土木工事共通仕様書で使用を義務づけている排出ガス対策型建設機械においては、第三次基準以上の建設機械の使用に努めること。なお、使用する排出ガス対策型建設機械について、基準値による設計変更は行わない。

第3章 その他

第1節 その他項目

- ・本特記仕様書及び設計図書に明示していない事項または、その内容に疑義が生じた場合は、監督員の指示を受けること。

第2節 現場標示板等について

- 「第20 回世界バラ会議福山大会2025」の周知と機運醸成を図るため、現場標示板等へ大会ロゴの標示について、ご協力をお願いします。
- ・使用するロゴは「第20 回世界バラ会議福山大会2025ロゴ利用規程」に沿ったものとする。
 - ・「第20 回世界バラ会議福山大会2025ロゴ利用規程」に定められた「大会ロゴ利用許諾申請書」の提出は不要とする。
 - ・使用する大会ロゴは「大会ロゴデザインガイド」にて配色等が定められているので留意すること。
 - ・大会ロゴの標示については任意事項とし、標示に必要な経費は工事費に計上しない。
 - ・ロゴ標示期限は2026年（令和8年）3月31日とする。
（デザインデータについては福山市建設管理部技術検査課へお問い合わせください。）

総括情報表

変更回数 適用単価地区 単価適用日 諸経費体系	0 70 福山市 00-07.02.01(0) 1 公共(一般)	凡例 Co … コンクリート As … アスファルト DT … ダンプトラック BH … バックホウ CC … クローラクレーン TC … トラッククレーン RTC… ラフテレーンクレーン
	当世代 31 下水道工事 (2) 04 一般交通影響有り(2) 00 補正なし 00 補正なし 00 補正なし 00 補正なし 00 補正なし 00 補正なし 00 通常工事 0% 00 補正無し 03 補正しない	前世代
建設技能労働者や交通誘導員等の現場労働者にかかる経費として、労務費のほか各種経費（法定福利費の事業者負担額，労務管理費，安全訓練等に要する費用等）が必要であり，本積算ではこれらを現場管理費等の一部として率計上している。		

本工事費 内訳表

費目・工種・施工名称など	数量	単位	単価	金額	備考
本工事費					X1000
管路施設(開削工法)					Y1101 レベル1
管きょ工(開削)	1	式			Y110101 レベル2
管路土工	1	式			Y11010101 レベル3
管路掘削	1	式			Y1101010101 レベル4
機械掘削工(バックホウ)					SG1D0001002 00
管路埋戻	4	m3			単第0 -0001 表 Y1101010102 レベル4
機械投入埋戻工(バックホウ)					SG1D0002003 00
発生土処理	2	m3			単第0 -0003 表 Y1101010103 レベル4
		式			

本工事費 内訳表

費目・工種・施工名称など	数量	単位	単価	金額	備考
発生土運搬工(4t積級,2t積級,機械積込み)					SG1E0003002 00
	2	m3			単第0 -0005 表
【直接工事費に含まれる処分費等】 「処分費等」の取扱いによる					#0041
発生土受入費					F0000000021 00
	2	m3			
マンホール工					Y110102 レベル2
	1	式			
現場打ちマンホール工					Y11010201 レベル3
	1	式			
マンホール					Y1101020101レベル4
		箇所			
福山市型鋳鉄製マンホールふた(高機能) T-25(転落防止装置含む) 600口環付 雨水用					F0000000005 00
	2	枚			
高さ調整部材 福山市承認型 M16 調整高 25~75mm					F0000000011 00
	2	組			
無収縮モルタル 25kg袋					TH003190 00
	6	袋			

本工事費 内訳表

費目・工種・施工名称など	数量	単位	単価	金額	備考
マンホール付属品 調整リング 600×100	2	個			TH003100 00
1号床板 1300	1	個			F000000013 00
2号床板 1700	1	個			F000000113 00
型枠 無収縮流動性モルタル用	4	回			F900000016 00
ブロック据付工 (斜壁,直壁等又はスラブの作業)	2	個			SG1D0044003 00 単第0 -0007 表
蓋(受枠とも)及び調整Coブロック据付工	2	組			SG1D0044004 00 単第0 -0008 表
コンクリート削孔(電動ハンマドリル) 削孔深さ30mm以上200mm未満	6	孔			SPK24040118 00 単第0 -0009 表
既設構造物撤去工	1	式			Y11010609 レベル3
既設人孔撤去		箇所			Y1101060903レベル4

本工事費 内訳表

費目・工種・施工名称など	数量	単位	単価	金額	備考
ブロック撤去工 (斜壁、直壁等又はスラブの作業)	2	個			VG1D0044003 00 単第0 -0010 表
マンホール切断 既設マンホール コンクリート舗装版厚15cmを超え30cm以下	7	m			SPK24040306 00 単第0 -0011 表
構造物とりこわし工(無筋構造物) 人力施工	0.5	m3			SDT00031 00 単第0 -0012 表
コンクリート塊運搬処理		m3			Y1101060905レベル4
殻運搬 Co(無筋)構造物とりこわし DID区間有り 運搬距離23.2km以下(18.5km超)	0.5	m3			SPK24040151 00 単第0 -0013 表
殻運搬 Co(鉄筋)構造物とりこわし DID区間有り 運搬距離23.2km以下(18.5km超)	0.3	m3			SPK24040151 00 単第0 -0014 表
【直接工事費に含まれる処分費等】 「処分費等」の取扱いによる					#0041
Co殻(無筋)受入費 再資源化施設	0.5	m3			F0000000231 00
Co殻(有鉄)受入費 再資源化施設	0.3	m3			F0000000232 00

本工事費 内訳表

費目・工種・施工名称など	数量	単位	単価	金額	備考
現場発生品運搬		回			Y1101060621 レベル4
現場発生品及び支給品運搬 クレーン装置付BT2t級2.9t吊 片道運搬距離9.0km以下(7.0km超)	0.08	t			SPK24040410 00 単第0 -0015 表
【機器単体費】 共通仮設費[対象外]，現場管理費[対象外] 一般管理費[対象外]					#0046
スクラップ 鉄屑(ヘビーH1)	0.08	t			FT000000001 00
付帯工	1	式			Y110106 レベル2
舗装撤去工	1	式			Y11010601 レベル3
舗装版切断		m			Y1101060101 レベル4
舗装版切断 アスファルト舗装版 アスファルト舗装版厚15cm以下	20	m			SPK24040306 00 単第0 -0016 表
舗装版破碎		m2			Y1101060102 レベル4

本工事費 内訳表

費目・工種・施工名称など	数量	単位	単価	金額	備考
舗装版破碎 アスファルト舗装版 障害等無し 舗装版厚15cm以下	23	m2			SPK24040305 00 単第0 -0017 表
殻運搬処理		m3			Y1101060105レベル4
殻運搬 舗装版破碎 DID区間有り 運搬距離6.0km以下(3.5km超)	0.9	m3			SPK24040151 00 単第0 -0018 表
【直接工事費に含まれる処分費等】 「処分費等」の取扱いによる					#0041
As殻受入費 再資源化施設	0.9	m3			F0000000022 00
舗装復旧工	1	式			Y11010603 レベル3
不陸整正		m2			Y1101060301レベル4
不陸整正 補足材料無し	13	m2			SPK24040231 00 単第0 -0019 表
下層路盤(歩道部)		m2			Y1101060303レベル4

本工事費 内訳表

費目・工種・施工名称など	数量	単位	単価	金額	備考
下層路盤(歩道部) 全仕上り厚100mm 1層施工 RC-30	13	m2			SPK24040233 00 単第0 -0020 表
上層路盤(歩道部)		m2			Y1101060305 レベル4
上層路盤(歩道部) 全仕上り厚120mm 1層施工 RM-30	13	m2			SPK24040235 00 単第0 -0021 表
表層(車道・路肩部)		m2			Y1101060308 レベル4
表層(車道・路肩部) 平均幅員1.4m未満(1層平均50mm以下) 1層当り平均仕上厚50mm	13	m2			SPK24040241 00 単第0 -0022 表
舗装仮復旧工	1	式			Y11010604 レベル3
表層(歩道部)		m2			Y1101060409 レベル4
表層(歩道部) 平均幅員1.4m未満(1層平均50mm以下) 1層当り平均仕上厚30mm	13	m2			SPK24040244 00 単第0 -0023 表
仮設工	1	式			Y1J0101 レベル2

本工事費 内訳表

費目・工種・施工名称など	数量	単位	単価	金額	備考
交通管理工					Y1J010121 レベル3
	1	式			
交通誘導警備員					Y1J01012101 レベル4
		人			
交通誘導警備員B					R0369 00
	9	人			
** 直接工事費 ** #0020計=支給品等(材料),無償貸付					
共通仮設費率分					Z0019
計算情報..... 対象額..... 率.....					
** 共通仮設費計 **					
** 純工事費 **					
現場管理費 計算情報..... 対象額..... 率.....					

本工事費 内訳表

費目・工種・施工名称など	数量	単位	単価	金額	備考
工事原価					
一般管理费率分 計算情報..... 対象額..... 率.....					前払補正率...
一般管理費計					
工事価格					
消費税相当額 計算情報..... 対象額..... 率.....					
工事費計					

位置図 S = 1/10,000

図面番号	1 / 3	縮尺	図示
工種	水路修繕工事		
種別	位置図	番号	1 / 1
路線名	大谷台17号水路		
工事箇所	福山市大谷台二丁目内		
福山市港湾河川課			

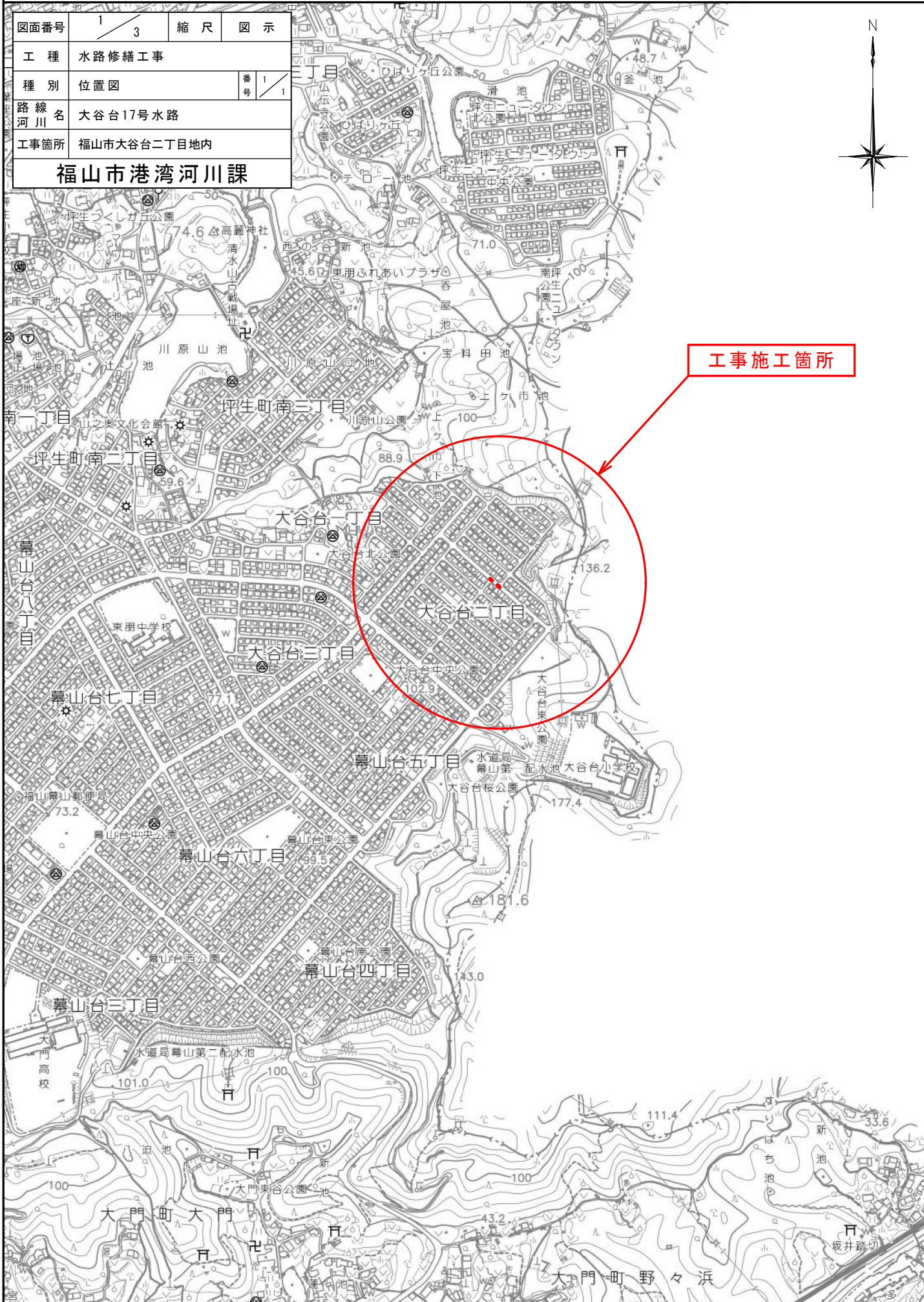

工事施工箇所

図面番号	2 / 3	縮尺	図示
工種	水路修繕工事		
種別	平面図	番号	1 / 1
路線名	大谷台17号水路		
工事箇所	福山市大谷台二丁目地内		
福山市 港湾河川課			

設計年月：2025年 2月作成

※この図面は縮小しています
(原図サイズ：A2)

平面図 S=1:500

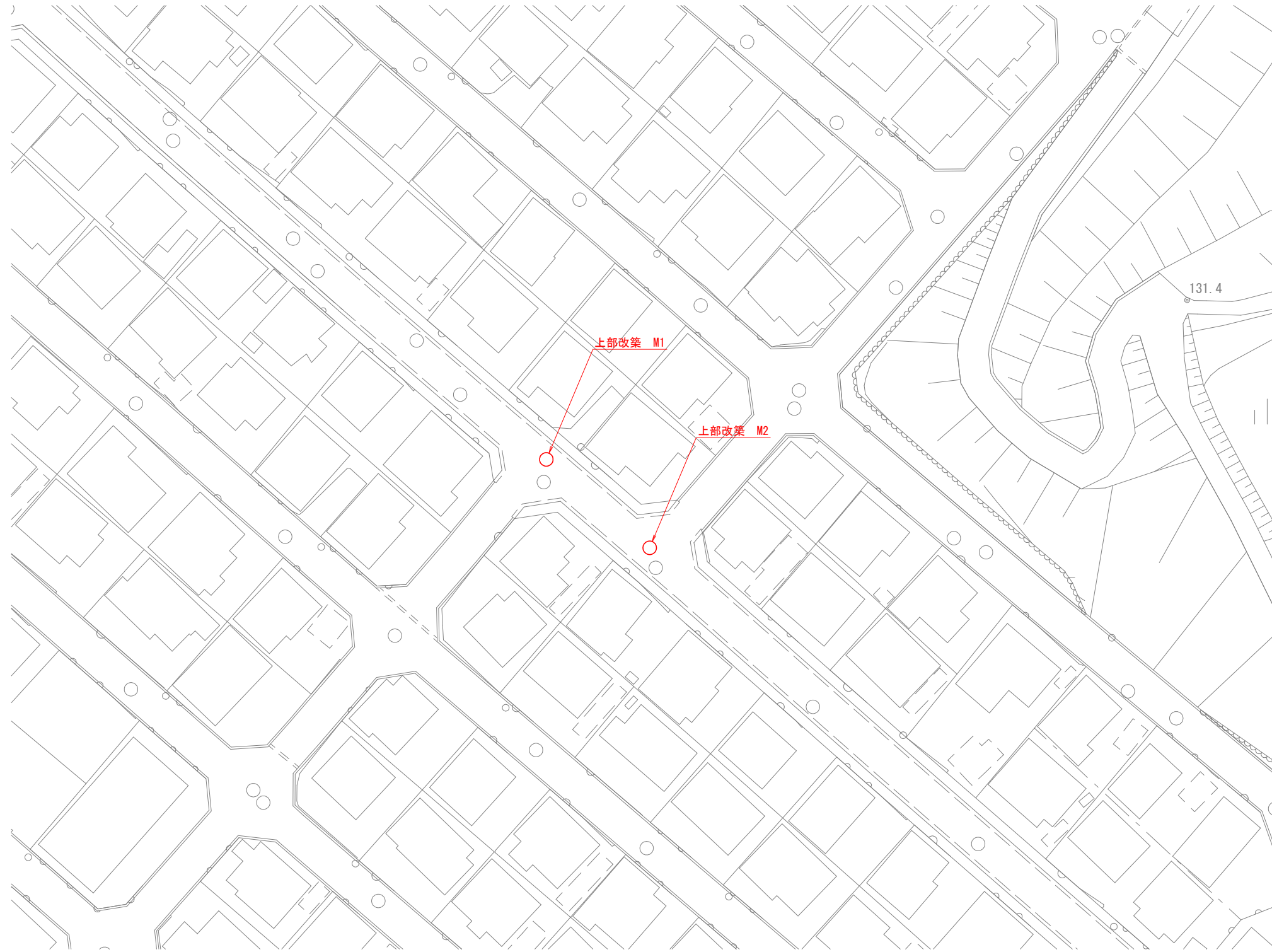

図面番号	3 / 3	縮尺	図示
工種	水路修繕工事		
種別	各種構造図	番号	1 / 1
路線名	大谷台17号水路		
工事箇所	福山市大谷台二丁目地内		
福山市 港湾河川課			

設計年月：2025年 2月作成

※この図面は縮小しています
(原図サイズ：A2)

上部改築構造図 S=1:20

舗装復旧断面図 S=NON

M1

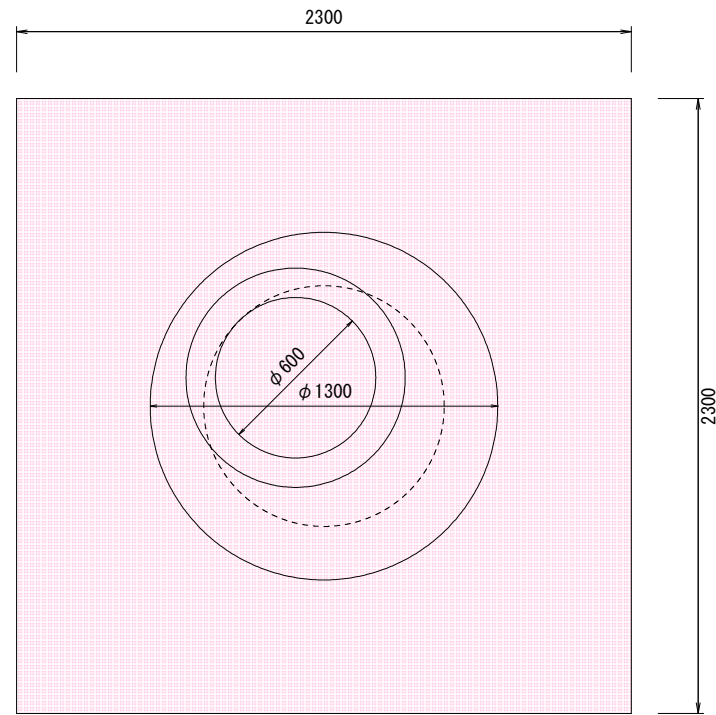

M2

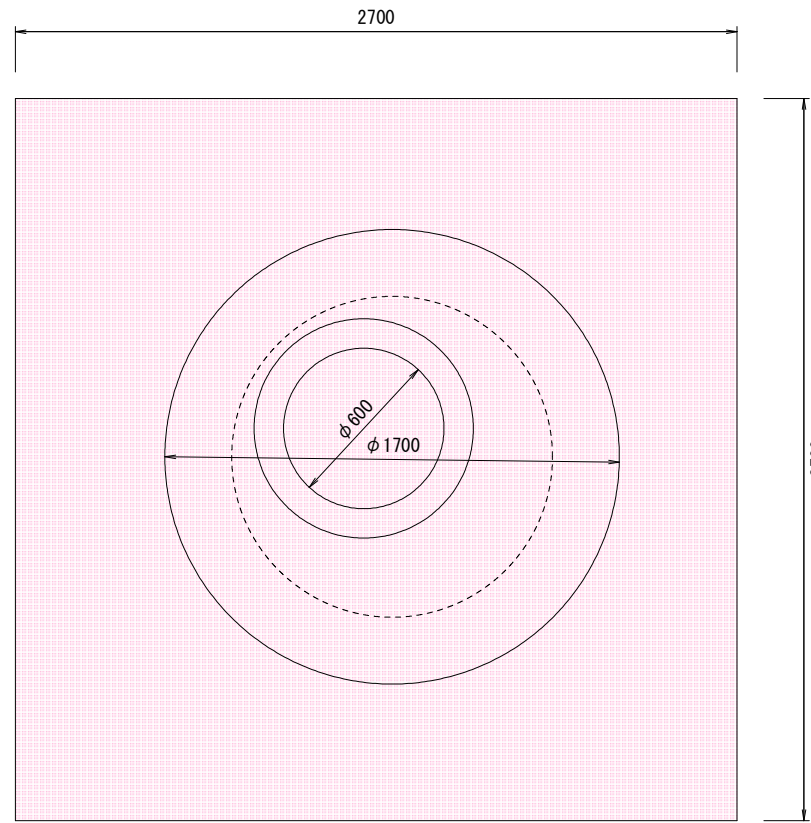

(仮舗装)

(本舗装)

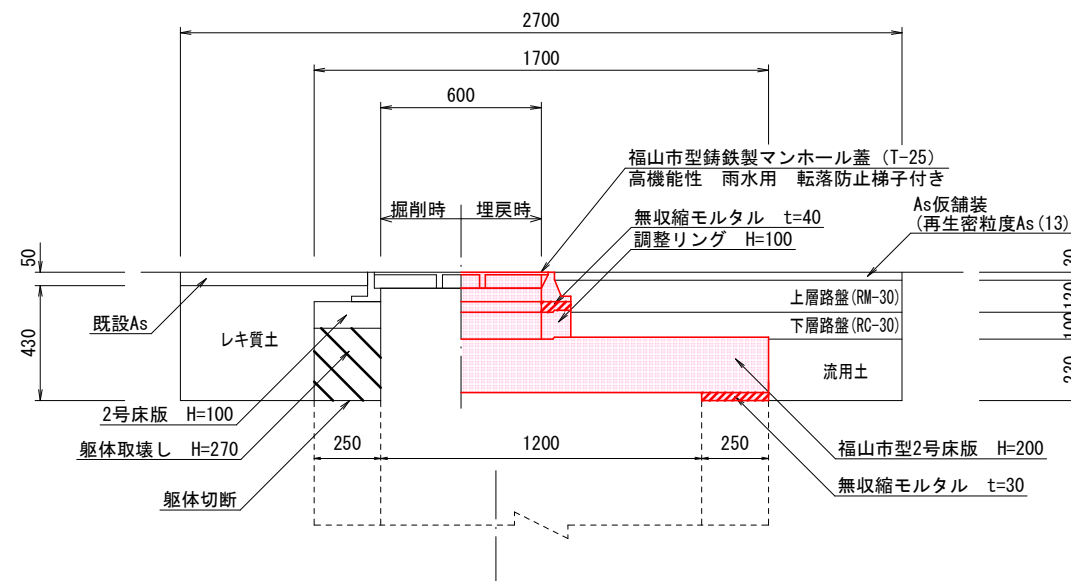
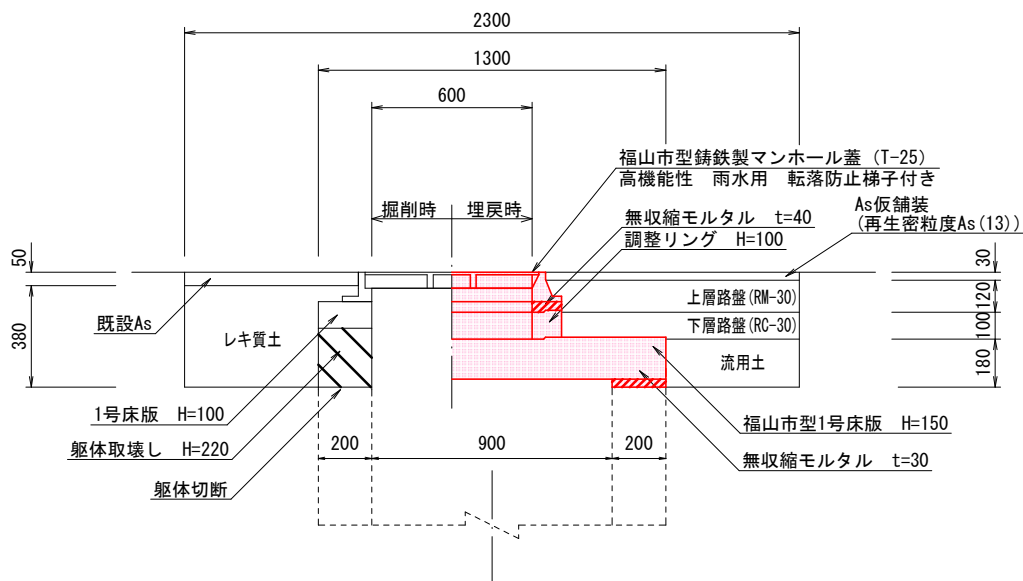
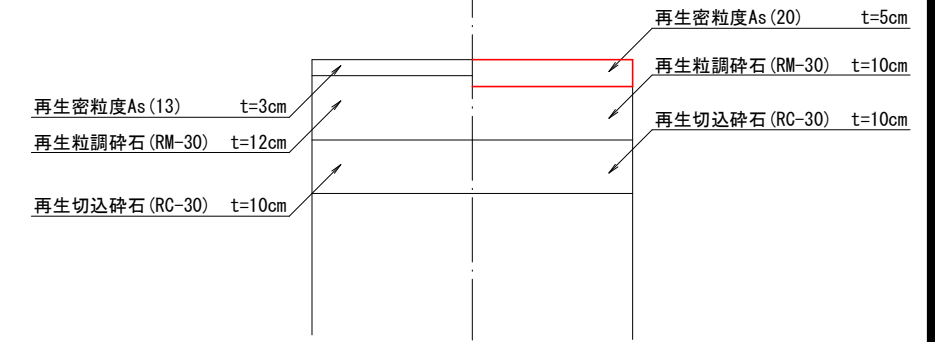

参 考 图 书

施工単価表

機械投入埋戻工(バックホウ)

SG1D0002003

単第0 -0003 表

頁0 -0003

1 m3 当り

名称・規格など	数量	単位	単価	金額	備考
土木一般世話役	2.5	人			
普通作業員	3.8	人			
機-01_バックホウ運転 113_標準型 排2 山積0.28m3(平積0.2m3)	7.6	時間			単第0-0002 表
タンバ締固め	100	m3			単第0-0004 表
諸雑費	1	式			
1m3当り(計/100m3)					
*** 単位当たり ***	1	m3			
A=1 山積0.28m3			C=6 材料別途		

施工単価表

タンパ締固め

SPK24040021

単第0 -0004 表

機械構成比: 1.24% 労務構成比: 97.05% 材料構成比: 1.71% 市場単価構成比: 0.00% 標準単価: 1,564.30000

代表機材規格(積算地区)	構成比	単価(積算地区)	代表機材規格(東京地区)	単価(東京地区)	備考
<賃>タンパ(ランマ) 質量60~80kg	1.24%		タンパ及びランマ 質量60~80kg		KTPC00020 KTPT00020
特殊作業員	51.22%		特殊作業員		RTPC00001 RTPT00001
普通作業員	45.83%		普通作業員		RTPC00002 RTPT00002
ガソリン,レギュラー スタンド渡し,スタンド給油	1.71%		ガソリンレギュラースタンド		TTPC00014 TTPT00014
積算単価			積算単価		EP001
A=1 -(全ての費用)					

施工単価表

ダンプトラック運転
011 オンロード ディーゼル

SM2203010

単第0 -0006 表

1

日 当り

4t積級

名称・規格など	数量	単位	単価	金額	備考
運転手(一般)	1.00	人			
軽油 パトロール給油, 2~4KL積載車給油	32.00	L			
ダンプトラック オンロード・ディーゼル 4t積級	1.29	供用日			
タイヤ損耗費 ダンプトラック 4 t (良)	1.29	供用日			
諸雑費	1	式			
*** 単位当たり ***	1	日			
A=1 011_オンロード ディーゼル C=1 運転労務数量(人/日) E=1.29 機械損料数量(供用日/日)			B=2 4t積級 D=32 燃料消費量(L/日) F=1 路面状況:良好		

施工単価表

頁0 -0009

コンクリート削孔(電動ハンマドリル)

SPK24040118

単第0 -0009 表

削孔深さ30mm以上200mm未満

1

孔 当り

機械構成比: 2.30%

労務構成比: 95.32%

材料構成比: 2.38%

市場単価構成比: 0.00%

標準単価:

645.14000

代表機労材規格(積算地区)	構成比	単価(積算地区)	代表機労材規格(東京地区)	単価(東京地区)	備考
<賃>発動発電機(ガソリン発電機) 定格容量2kVA 低騒音	1.10%		<賃>発動発電機(ガソリン発電機) 定格容量2kVA 低騒音		KTPC00041 KTPT00041
その他 電動ハンマドリル 穴あけ能力 38~40mm	0.77%		電動ハンマドリル 穴あけ能力 38~40mm		MTPC00146 MTPT00146
その他(機械)			その他(機械)		EK009
特殊作業員	45.55%		特殊作業員		RTPC00001 RTPT00001
普通作業員	18.52%		普通作業員		RTPC00002 RTPT00002
土木一般世話役	13.43%		土木一般世話役		RTPC00009 RTPT00009
その他(労務)			その他(労務)		ER009
ガソリン,レギュラー スタンド渡し,スタンド給油	1.94%		ガソリンレギュラースタンド		TTPC00014 TTPT00014
その他(材料)			その他(材料)		EZ009

施工単価表

マンホール切断

SPK24040306

単第0 -0011 表

既設マンホール

コンクリート舗装版厚15cmを超え30cm以下

1

m 当り

機械構成比: 10.58%

労務構成比:

36.99%

材料構成比: 52.43%

市場単価構成比: 0.00%

標準単価:

3,148.00000

代表機材規格(積算地区)	構成比	単価(積算地区)	代表機材規格(東京地区)	単価(東京地区)	備考
コンクリートカッタ バキューム式(超低騒音型)・湿式 切削深30cm級ブレード径 75cm	7.20%		コンクリートカッタ バキューム式(超低騒音型)・湿式 切削深30cm級ブレード径 75cm		MTPC00057 MTPT00057
その他(機械)			その他(機械)		EK009
特殊作業員	12.66%		特殊作業員		RTPC00001 RTPT00001
土木一般世話役	6.84%		土木一般世話役		RTPC00009 RTPT00009
普通作業員	5.66%		普通作業員		RTPC00002 RTPT00002
その他(労務)			その他(労務)		ER009
コンクリートカッタブレード 自走式切断機用 径75cm(30インチ)	23.68%		コンクリートカッタブレード 自走式切断機用 径75cm(30インチ)		TTPC00016 TTPT00016
コンクリートカッタブレード 自走式切断機用 径56cm(22インチ)	16.23%		コンクリートカッタブレード 自走式切断機用 径56cm(22インチ)		TTPC00015 TTPT00015
コンクリートカッタブレード 自走式切断機用 径35cm(14インチ)	9.93%		コンクリートカッタブレード 径14インチ		TTPC00344 TTPT00344

施工単価表

殻運搬

SPK24040151

単第0 -0013 表

Co(無筋)構造物とりこわし

DID区間有り 運搬距離23.2km以下(18.5km超)

1

m3 当り

機械構成比: 41.69% 労務構成比:

43.88%

材料構成比: 14.43%

市場単価構成比: 0.00%

標準単価:

3,216.60000

代表機材規格(積算地区)	構成比	単価(積算地区)	代表機材規格(東京地区)	単価(東京地区)	備考
ダンプトラック[オンロード・ディーゼル] 10t積級 (タイヤ損耗費及び補修費(良好)を含む)	41.69%		ダンプトラック[オンロード・ディーゼル] 10t積級 (タイヤ損耗費及び補修費(良好)を含む)		MTPC00018T1 MTPT00018T1
運転手(一般)	43.88%		運転手(一般)		RTPC00007 RTPT00007
軽油 パトロール給油,2~4KL積載車給油	14.43%		軽油パトロール給油		TTPC00013 TTPT00013
積算単価			積算単価		EP001
A=1 Co(無筋)構造物とりこわし C=2 DID区間有り E=1 -(全ての費用)			B=1 機械積込 D=61 運搬距離23.2km以下(18.5km超)		

施工単価表

殻運搬

SPK24040151

単第0 -0014 表

Co(鉄筋)構造物とりこわし

DID区間有り 運搬距離23.2km以下(18.5km超)

1

m3 当り

機械構成比: 41.69% 労務構成比:

43.88%

材料構成比: 14.43%

市場単価構成比: 0.00%

標準単価:

3,931.40000

代表機材規格(積算地区)	構成比	単価(積算地区)	代表機材規格(東京地区)	単価(東京地区)	備考
ダンプトラック[オンロード・ディーゼル] 10t積級 (タイヤ損耗費及び補修費(良好)を含む)	41.69%		ダンプトラック[オンロード・ディーゼル] 10t積級 (タイヤ損耗費及び補修費(良好)を含む)		MTPC00018T1 MTPT00018T1
運転手(一般)	43.88%		運転手(一般)		RTPC00007 RTPT00007
軽油 パトロール給油,2~4KL積載車給油	14.43%		軽油パトロール給油		TTPC00013 TTPT00013
積算単価			積算単価		EP001
A=2 Co(鉄筋)構造物とりこわし C=2 DID区間有り E=1 -(全ての費用)			B=1 機械積込 D=61 運搬距離23.2km以下(18.5km超)		

施工単価表

現場発生品及び支給品運搬

SPK24040410

単第0 -0015 表

クレーン装置付BT2t級2.9t吊

片道運搬距離9.0km以下(7.0km超)

1

t 当り

機械構成比: 13.58% 労務構成比:

83.54% 材料構成比: 2.88%

市場単価構成比: 0.00%

標準単価:

4,753.70000

代表機材規格(積算地区)	構成比	単価(積算地区)	代表機材規格(東京地区)	単価(東京地区)	備考
トラック クレーン装置付 ベーストラック2t積吊能力2.9t	13.58%		トラック クレーン装置付 ベーストラック2t級吊能力2.9t		MTPC00154 MTPT00154
運転手(特殊)	42.54%		運転手(特殊)		RTPC00006 RTPT00006
特殊作業員	41.00%		特殊作業員		RTPC00001 RTPT00001
軽油 パトロール給油,2~4KL積載車給油	2.88%		軽油パトロール給油		TTPC00013 TTPT00013
積算単価			積算単価		EP001
A=1 C=9 クレーン装置付BT2t級2.9t吊 片道運搬距離9.0km以下(7.0km超)			B=2 DID区間有り		

施工単価表

頁0 -0018

舗装版切断

SPK24040306

単第0 -0016 表

アスファルト舗装版

アスファルト舗装版厚15cm以下

1

m 当り

機械構成比: 15.42%

労務構成比:

57.13%

材料構成比: 27.45%

市場単価構成比: 0.00%

標準単価:

673.26000

代表機材規格(積算地区)	構成比	単価(積算地区)	代表機材規格(東京地区)	単価(東京地区)	備考
コンクリートカッター バキューム式(超低騒音型)・湿式 切削深20cm級ブレード径 56cm	10.49%		コンクリートカッター バキューム式(超低騒音型)・湿式 切削深20cm級ブレード径 56cm		MTPC00164 MTPT00164
その他(機械)			その他(機械)		EK009
特殊作業員	19.60%		特殊作業員		RTPC00001 RTPT00001
土木一般世話役	10.55%		土木一般世話役		RTPC00009 RTPT00009
普通作業員	8.73%		普通作業員		RTPC00002 RTPT00002
その他(労務)			その他(労務)		ER009
コンクリートカッターブレード 自走式切断機用 径45cm(18インチ)	23.29%		コンクリートカッターブレード 径18インチ		TTPC00394 TTPT00394
ガソリン,レギュラー スタンド渡し,スタンド給油	2.83%		ガソリンレギュラースタンド		TTPC00014 TTPT00014
その他(材料)			その他(材料)		EZ009

施工単価表

舗装版破碎

SPK24040305

単第0 -0017 表

アスファルト舗装版

障害等無し 舗装版厚15cm以下

1

m2 当り

機械構成比: 13.49%

労務構成比:

80.49%

材料構成比:

6.02%

市場単価構成比:

0.00%

標準単価:

207.06000

代表機労材規格(積算地区)	構成比	単価(積算地区)	代表機労材規格(東京地区)	単価(東京地区)	備考
<賃>後方超小旋回バックホウ(クローラ型) 山積0.45m3(平積0.35m3) 排出ガス対策型(第1,2,3次基準値)低騒音	13.49%		バックホウ(クローラ型) [後方超小旋回型] 山積0.45m3(平積0.35m3)		KTPC00066 KTPT00066
土木一般世話役	28.91%		土木一般世話役		RTPC00009 RTPT00009
運転手(特殊)	27.69%		運転手(特殊)		RTPC00006 RTPT00006
普通作業員	23.89%		普通作業員		RTPC00002 RTPT00002
軽油 パトロール給油,2~4KL積載車給油	6.02%		軽油パトロール給油		TTPC00013 TTPT00013
積算単価			積算単価		EP001
A=1 アスファルト舗装版 C=1 騒音振動対策不要 F=1 積込作業有り			B=1 障害等無し D=1 舗装版厚15cm以下 G=1 -(全ての費用)		

施工単価表

殻運搬

舗装版破碎

機械構成比: 44.95% 労務構成比: 38.97%

SPK24040151

DID区間有り 運搬距離6.0km以下(3.5km超)

材料構成比: 16.08%

単第0 -0018 表

1

m3 当り

標準単価:

2,839.50000

代表機材規格(積算地区)	構成比	単価(積算地区)	代表機材規格(東京地区)	単価(東京地区)	備考
ダンプトラック[オンロード・ディーゼル] 10t積級 (タイヤ損耗費及び補修費(良好)を含む)	44.95%		ダンプトラック[オンロード・ディーゼル] 10t積級 (タイヤ損耗費及び補修費(良好)を含む)		MTPC00018T1 MTPT00018T1
運転手(一般)	38.97%		運転手(一般)		RTPC00007 RTPT00007
軽油 パトロール給油,2~4KL積載車給油	16.08%		軽油パトロール給油		TTPC00013 TTPT00013
積算単価			積算単価		EP001
A=3 舗装版破碎 C=2 DID区間有り E=1 -(全ての費用)			B=3 機械積込(騒音対策不要,舗装版厚15cm以下) D=26 運搬距離6.0km以下(3.5km超)		

施工単価表

不陸整正
補足材料無し

SPK24040231

単第0 -0019 表

1

m2 当り

機械構成比: 23.12% 労務構成比: 68.86% 材料構成比: 8.02% 市場単価構成比: 0.00% 標準単価: 124.50000

代表機労材規格(積算地区)	構成比	単価(積算地区)	代表機労材規格(東京地区)	単価(東京地区)	備考
モータグレーダ 土工用・排2 ブレード幅3.1m	11.29%		モータグレーダ 土工用・排2 ブレード幅3.1m		MTPC00134 MTPT00134
ロードローラ マカダム・排2 運転質量10t締固め幅2.1m	8.94%		ロードローラ マカダム・排2 運転質量10t締固め幅2.1m		MTPC00135 MTPT00135
<賃>タイヤローラ 質量8~20t 排出ガス対策型(第1,2次基準値)低騒音	2.89%		タイヤローラ 質量8~20t		KTPC00007 KTPT00007
運転手(特殊)	44.09%		運転手(特殊)		RTPC00006 RTPT00006
特殊作業員	12.86%		特殊作業員		RTPC00001 RTPT00001
普通作業員	9.59%		普通作業員		RTPC00002 RTPT00002
土木一般世話役	2.32%		土木一般世話役		RTPC00009 RTPT00009
軽油 パトロール給油,2~4KL積載車給油	8.02%		軽油パトロール給油		TTPC00013 TTPT00013
積算単価			積算単価		EP001

施工単価表

下層路盤(歩道部)

SPK24040233

単第0 -0020 表

全仕上り厚100mm 1層施工

RC-30

1

m2 当り

機械構成比: 5.62% 労務構成比:

72.88%

材料構成比: 21.50%

市場単価構成比: 0.00%

標準単価:

784.89000

代表機労材規格(積算地区)	構成比	単価(積算地区)	代表機労材規格(東京地区)	単価(東京地区)	備考
<賃>小型バックホウ(クローラ型) 山積0.11m3(平積0.08) 排出ガス対策型(第1,2,3次基準値)低騒音	2.91%		小型バックホウ [クローラ型] 山積0.11m3(平積0.08m3)		KTPC00001 KTPT00001
<賃>振動ローラ(搭乗・コンバインド式) 質量3~4t 排出ガス対策型(第1,2次基準値)低騒音	2.55%		振動ローラ(舗装用) [搭乗式コンバインド型] 質量3~4t		KTPC00009 KTPT00009
その他(機械)			その他(機械)		EK009
普通作業員	30.50%		普通作業員		RTPC00002 RTPT00002
運転手(特殊)	26.32%		運転手(特殊)		RTPC00006 RTPT00006
特殊作業員	13.94%		特殊作業員		RTPC00001 RTPT00001
その他(労務)			その他(労務)		ER009
再生クラッシャーラン 30~0mm 小型車割増	19.41%		再生クラッシャーラン RC-40 [標準数量]全仕上り厚100mm		TTPCD0018 TTPT00352
軽油 パトロール給油,2~4KL積載車給油	2.03%		軽油パトロール給油		TTPC00013 TTPT00013

施工単価表

下層路盤(歩道部)

SPK24040233

単第0 -0020 表

全仕上り厚100mm 1層施工

RC-30

1

m2 当り

機械構成比: 5.62% 労務構成比: 72.88%

材料構成比: 21.50%

市場単価構成比: 0.00%

標準単価:

784.89000

代表機労材規格(積算地区)	構成比	単価(積算地区)	代表機労材規格(東京地区)	単価(東京地区)	備考
その他(材料)			その他(材料)		EZ009
積算単価			積算単価		E9999
A=100 全仕上り厚(mm) D=1 -(全ての費用)			B=3 RC-30		
【路盤材単価】 全仕上り厚(mm)/1000*路盤材単価(円) 全仕上り厚(mm):100.000(mm)					

施工単価表

上層路盤(歩道部)
全仕上り厚120mm 1層施工

SPK24040235

単第0 -0021 表

機械構成比: 5.20% 労務構成比:

RM-30

67.43%

材料構成比: 27.37%

市場単価構成比: 0.00%

標準単価: 1

m2 当り

848.39000

代表機労材規格(積算地区)	構成比	単価(積算地区)	代表機労材規格(東京地区)	単価(東京地区)	備考
<賃>小型バックホウ(クローラ型) 山積0.11m3(平積0.08) 排出ガス対策型(第1,2,3次基準値)低騒音	2.69%		小型バックホウ [クローラ型] 山積0.11m3(平積0.08m3)		KTPC00001 KTPT00001
<賃>振動ローラ(搭乗・コンバインド式) 質量3~4t 排出ガス対策型(第1,2次基準値)低騒音	2.36%		振動ローラ(舗装用) [搭乗式コンバインド型] 質量3~4t		KTPC00009 KTPT00009
その他(機械)			その他(機械)		EK009
普通作業員	28.22%		普通作業員		RTPC00002 RTPT00002
運転手(特殊)	24.35%		運転手(特殊)		RTPC00006 RTPT00006
特殊作業員	12.90%		特殊作業員		RTPC00001 RTPT00001
その他(労務)			その他(労務)		ER009
再生粒度調整碎石 30~0mm 小型車割増	25.44%		再生粒度調整碎石 RM-30 [標準数量]全仕上り厚100mm		TTPC00010 TTPT00360
軽油 パトロール給油,2~4KL積載車給油	1.88%		軽油パトロール給油		TTPC00013 TTPT00013

施工単価表

上層路盤(歩道部)

SPK24040235

単第0 -0021 表

全仕上り厚120mm 1層施工

RM-30

1

m2 当り

機械構成比: 5.20% 労務構成比:

67.43%

材料構成比: 27.37%

市場単価構成比: 0.00%

標準単価:

848.39000

代表機労材規格(積算地区)	構成比	単価(積算地区)	代表機労材規格(東京地区)	単価(東京地区)	備考
その他(材料)			その他(材料)		EZ009
積算単価			積算単価		E9999
A=120 全仕上り厚(mm) D=1 -(全ての費用)			B=1 RM-30		
【路盤材単価】 全仕上り厚(mm)/1000*路盤材単価(円) 全仕上り厚(mm):120.000(mm)					

施工単価表

頁0 -0028

表層(車道・路肩部)

SPK24040241

単第0 -0022 表

平均幅員1.4m未満(1層平均50mm以下)

1層当り平均仕上厚50mm

1

m2 当り

機械構成比: 0.43% 労務構成比:

42.30%

材料構成比: 57.27%

市場単価構成比: 0.00%

標準単価:

2,852.90000

代表機労材規格(積算地区)	構成比	単価(積算地区)	代表機労材規格(東京地区)	単価(東京地区)	備考
振動ローラ(舗装用) ハンドガイド式 運転質量0.5~0.6t	0.24%		振動ローラ(舗装用) ハンドガイド式 運転質量0.5~0.6t		MTPC00047 MTPT00047
振動コンパクト 前進型 運転質量40~60kg	0.13%		振動コンパクト 前進型 運転質量40~60kg		MTPC00049 MTPT00049
その他(機械)			その他(機械)		EK009
特殊作業員	18.71%		特殊作業員		RTPC00001 RTPT00001
普通作業員	13.40%		普通作業員		RTPC00002 RTPT00002
土木一般世話役	4.05%		土木一般世話役		RTPC00009 RTPT00009
その他(労務)			その他(労務)		ER009
再生加熱アスファルト混合物 再生密粒度(20)	52.51%		密粒度As混合物(20) [標準数量]平均仕上り厚50mm		TTPCD0038 TTPT00284
アスファルト乳剤(JISK2208) アスファルト乳剤(浸透用) PK-3プライムコート用	4.54%		アスファルト乳剤(JISK2208) アスファルト乳剤(浸透用) PK-3プライムコート用		TTPC00026 TTPT00026

施工単価表

表層(車道・路肩部)

SPK24040241

単第0 -0022 表

平均幅員1.4m未満(1層平均50mm以下)

1層当り平均仕上厚50mm

1

m2 当り

機械構成比: 0.43% 労務構成比:

42.30%

材料構成比: 57.27%

市場単価構成比: 0.00%

標準単価:

2,852.90000

代表機労材規格(積算地区)	構成比	単価(積算地区)	代表機労材規格(東京地区)	単価(東京地区)	備考
ガソリン,レギュラー スタンド渡し,スタンド給油	0.16%		ガソリンレギュラースタンド		TTPC00014 TTPT00014
軽油 パトロール給油,2~4KL積載車給油	0.03%		軽油パトロール給油		TTPC00013 TTPT00013
その他(材料)			その他(材料)		EZ009
積算単価			積算単価		E9999
A=1 平均幅員1.4m未満(1層平均50mm以下) C=6 再生密粒度アスファルト混合物(20) G=1 - I=1 -(全ての費用)			B=50 1層当り平均仕上り厚(mm) E=2 PK-3 H=1 -		
【アスファルト混合物単価】 1層当り平均仕上り厚(mm)/1000*(アスファルト混合物単価(円)+各種割増合計値) 1層当り平均仕上り厚(mm):50.000(mm)					

施工単価表

表層(歩道部)

SPK24040244

単第0 -0023 表

平均幅員1.4m未満(1層平均50mm以下)

1層当り平均仕上厚30mm

1

m2 当り

機械構成比: 0.47% 労務構成比:

50.62%

材料構成比: 48.91%

市場単価構成比: 0.00%

標準単価:

1,956.60000

代表機労材規格(積算地区)	構成比	単価(積算地区)	代表機労材規格(東京地区)	単価(東京地区)	備考
振動ローラ(舗装用) ハンドガイド式 運転質量0.5~0.6t	0.35%		振動ローラ(舗装用) ハンドガイド式 運転質量0.5~0.6t		MTPC00047 MTPT00047
振動コンパクト 前進型 運転質量40~60kg	0.09%		振動コンパクト 前進型 運転質量40~60kg		MTPC00049 MTPT00049
その他(機械)			その他(機械)		EK009
特殊作業員	21.87%		特殊作業員		RTPC00001 RTPT00001
普通作業員	19.54%		普通作業員		RTPC00002 RTPT00002
土木一般世話役	5.90%		土木一般世話役		RTPC00009 RTPT00009
その他(労務)			その他(労務)		ER009
再生加熱アスファルト混合物 再生密粒度(13)	48.73%		再生密粒度As混合物(13) [標準数量]平均仕上り厚40mm		TTPC00024 TTPT00293
ガソリン,レギュラー スタンド渡し,スタンド給油	0.12%		ガソリンレギュラースタンド		TTPC00014 TTPT00014

施工単価表

表層(歩道部)

SPK24040244

単第0 -0023 表

平均幅員1.4m未満(1層平均50mm以下)

1層当り平均仕上厚30mm

1

m2 当り

機械構成比: 0.47% 労務構成比: 50.62%

材料構成比: 48.91%

市場単価構成比: 0.00%

標準単価:

1,956.60000

代表機材規格(積算地区)	構成比	単価(積算地区)	代表機材規格(東京地区)	単価(東京地区)	備考
軽油 パトロール給油,2~4KL積載車給油	0.05%		軽油パトロール給油		TTPC00013 TTPT00013
その他(材料)			その他(材料)		EZ009
積算単価			積算単価		E9999
A=1 平均幅員1.4m未満(1層平均50mm以下) C=7 再生密粒度アスコン(13) G=2 小型車割増有 I=1 -(全ての費用)			B=30 1層当り平均仕上り厚(mm) E=5 瀝青材料無し H=1 -		
【アスファルト混合物単価】 1層当り平均仕上り厚(mm)/1000*(アスファルト混合物単価(円)+各種割増合計値) 1層当り平均仕上り厚(mm):30.000(mm)					

数量統括表

名称	規格	M1	M2	単位	算出数量	計上数量
掘削	BH0.28m3	1.5	2.2	m3	3.7	4
埋戻し	BH0.28m3	0.7	1.2	m3	1.9	2
発生土処理	BH0.28m3、4tDT	3.7-1.9/0.9=		m3	1.6	2
鋳鉄製マンホール蓋	T-25	1	1	枚	2	2
高さ調整部材	調整高 25~75mm	1	1	個	2	2
無収縮モルタル	25kg袋	2.3	3.3	袋	5.6	6
調整リング	H=100	1	1	個	2	2
福山市型1号床板	φ1300mm	1		個	1	1
福山市型2号床板	φ1700mm		1	個	1	1
型枠	無収縮モルタル用	2	2	回	4	4
ブロック据付工		1	1	個	2	2
蓋及び調整Coブロック据付工		1	1	組	2	2
コンクリート削孔		3	3	孔	6	6
ブロック撤去工		1	1	個	2	2
マンホール切断	既設MH、15cm<t≤30cm	2.8	3.8	m	6.6	7
構造物とりこわし工	無筋、人力施工	0.2	0.3	m3	0.5	0.5
殻運搬処理	Co（無筋）	0.2	0.3	m3	0.5	0.5
	Co（有筋）	0.1	0.2	m3	0.3	0.3
スクラップ	へビーH1	0.04	0.04	t	0.08	0.08
舗装版切断	As、t≤15cm	9.2	10.8	m	20	20
舗装版破碎	As、t≤15cm	9.5	13.5	m2	23	23
殻運搬処理	As、4tDT	0.4	0.5	m3	0.9	0.9
不陸整正	補足材なし	5.3	7.3	m2	12.6	13
下層路盤	t=10cm	5.3	7.3	m2	12.6	13
上層路盤	t=12cm	5.3	7.3	m2	12.6	13
表層工	W<1.4m	5.3	7.3	m2	12.6	13
仮舗装	t=3cm	5.3	7.3	m2	12.6	13

数量計算書 (M1)

名称	規格	算式	単位	数量
掘削	BH0.28m3	$(2.30 \times 2.30 - \pi/4 \times 1.30^2) \times 0.38$	m3	1.5
埋戻し	BH0.28m3	$(2.30 \times 2.30 - \pi/4 \times 1.30^2) \times 0.18$	m3	0.7
鋳鉄製マンホール蓋	T-25		枚	1
高さ調整部材	調整高 25~75mm		個	1
無収縮モルタル	25kg袋	$\pi/4 \times (0.82^2 - 0.60^2) \times 0.04 / (1/75) =$	0.7	
		$\pi/4 \times (1.30^2 - 0.90^2) \times 0.03 / (1/75) =$	1.6	
		合計	2.3	袋
調整リング	H=100		個	1
1号床板	φ1300mm		個	1
型枠	無収縮モルタル用		回	2
ブロック据付工			個	1
蓋及び調整Coブロック据付工			組	1
コンクリート削孔			孔	3
ブロック撤去工			個	1
マンホール切断	既設MH、15cm<t≤30cm	$\pi \times 0.90$	m	2.8
構造物とりこわし工	無筋、機械施工	$\pi/4 \times (1.30^2 - 0.90^2) \times 0.22$	m3	0.2
殻運搬処理	Co (無筋)		m3	0.2
	Co (有筋)	$\pi/4 \times (1.30^2 - 0.60^2) \times 0.10$	m3	0.1
スクラップ	へびーH1		t	0.04
舗装版切断	As、t≤15cm	2.30×4	m	9.2
舗装版破碎	As、t≤15cm	$\{2.30 \times 2.30 - (\pi/4 \times 0.82^2)\} \times 2$	m2	9.5
殻運搬処理	As、4tDT	$\{2.30 \times 2.30 - (\pi/4 \times 0.82^2)\} \times (0.05 + 0.03)$	m3	0.4
不陸修正	補足材なし	2.30×2.30	m2	5.3
下層路盤	t=10cm	2.30×2.30	m2	5.3
上層路盤	t=12cm	2.30×2.30	m2	5.3
表層工	W<1.4m	2.30×2.30	m2	5.3
仮舗装	t=3cm	2.30×2.30	m2	5.3

数量計算書 (M2)

名称	規格	算式	単位	数量
掘削	BH0.28m3	$(2.70 \times 2.70 - \pi/4 \times 1.70^2) \times 0.43$	m3	2.2
埋戻し	BH0.28m3	$(2.70 \times 2.70 - \pi/4 \times 1.70^2) \times 0.23$	m3	1.2
鋳鉄製マンホール蓋	T-25		枚	1
高さ調整部材	調整高 25~75mm		個	1
無収縮モルタル	25kg袋	$\pi/4 \times (0.82^2 - 0.60^2) \times 0.04 / (1/75) =$	0.7	
		$\pi/4 \times (1.70^2 - 1.20^2) \times 0.03 / (1/75) =$	2.6	
		合計	3.3	袋 3.3
調整リング	H=100		個	1
2号床板	φ1700mm		個	1
型枠	無収縮モルタル用		回	2
ブロック据付工			個	1
蓋及び調整Coブロック据付工			組	1
コンクリート削孔			孔	3
ブロック撤去工			個	1
マンホール切断	既設MH、15cm<t≤30cm	$\pi \times 1.20$	m	3.8
構造物とりこわし工	無筋、人力施工	$\pi/4 \times (1.70^2 - 1.20^2) \times 0.27$	m3	0.3
殻運搬処理	Co (無筋)		m3	0.3
	Co (有筋)	$\pi/4 \times (1.70^2 - 0.60^2) \times 0.10$	m3	0.2
スクラップ	へビーH1		t	0.04
舗装版切断	As、t≤15cm	2.70×4	m	10.8
舗装版破砕	As、t≤15cm	$\{2.70 \times 2.70 - (\pi/4 \times 0.82^2)\} \times 2$	m2	13.5
殻運搬処理	As、4tDT	$\{2.70 \times 2.70 - (\pi/4 \times 0.82^2)\} \times (0.05 + 0.03)$	m3	0.5
不陸整正	補足材なし	2.70×2.70	m2	7.3
下層路盤	t=10cm	2.70×2.70	m2	7.3
上層路盤	t=12cm	2.70×2.70	m2	7.3
表層工	W<1.4m	2.70×2.70	m2	7.3
仮舗装	t=3cm	2.70×2.70	m2	7.3