

2026年度

東中条33号線・8-1

福山市 神辺 町 地内

道路改良工事 実施設計書

| 工 事 概 要 | 当初設計 | |
|------------------|--------|-------------------------------|
| | 工事延長 | L=143.6m |
| | 道路幅員 | W=4.0m |
| | 場所打擁壁工 | L=25.1m (V=13m ³) |
| | 集水柵工 | N=1箇所 |
| | 管渠工 | L=4.0m |
| | 舗装工 | A=376m ² |
| | 防護柵工 | L=23.7m |
| | 縁石工 | L=15.8m |
| | 水路工 | L=53.8m |

特記仕様書

第1章 総則

第1節 適用

- ・本特記仕様書は、道路改良工事（東中条33号線・8-1）に適用する。
- ・本特記仕様書に記載のない事項については、次によるものとする。
- ・令和7年8月 広島県 土木工事共通仕様書、「設計図書（別冊図面、仕様書）」、「福山市建設工事執行規則」、「福山市工事検査技術基準」
- ・その他関連規格類
- ・小黑板情報電子化を実施しない工事写真について、監督員の承諾を得る必要はないものとする。

第2節 工程表の提出について

- ・契約締結後14日以内に設計図書に基づいて、工程表を作成し、発注者に提出すること。工期の変更契約についても同様とする。

第3節 地元への周知

- ・受注者は、監督員と協議し、地先住民、町内会長、土木常設員に工事着手及び工事完了の報告を行うこと。また、工事着手に先立ち地先住民及び貸借人には具体的な施工内容、方法、時期等の説明を行い、承諾を得ること。
- ・受注者は、工事着手の際に、あらかじめ沿線地権者に施工内容等についての説明を行い、承諾を得ること。

第4節 工事に着手すべき期日について

- ・受注者は、工事開始日以降30日以内に工事着手しなければならない。

第5節 法定外労災保険の付保について

- ・本工事は、法定外の労災保険契約の保険料を見込んでいる。

第2章 材料

第1節 コンクリートの配合指定

- ・鉄筋コンクリート（呼び強度21及び24）の水セメント比については55%以下、無筋構造物のコンクリート（呼び強度18）の水セメント比については60%以下とすること。

第3章 施工条件

第1節 工事支障物件

- ・調査項目：水道管位置確認
- ・調査時期：工事施工前に試掘を行うこと。
- ・移設期間：工事期間中
- ・提出書類：受注者は、工事着手に先立ち、水道管、その他の地下埋設物の調査を行い、施工による不測の事態に対処するため、各管理者（水道管の場合は監督員）に誓約書を提出すること。

第2節 施工時期・時間の制限

- ・施工内容：一部区間（No. 0+6.6からNo. 1+6.4）の施工に関しては、耕作者と調整のうえ、非耕作期に施工すること。
- ・上記によりがたい場合は別途協議すること。

第3節 検査期間

- ・本工事は、工事検査期間として、14日間を見込んでいる。

第4節 交通誘導警備員

- 1 片側交互通行及び通行止め等の交通制限を行う場合は、関係官公署の許可条件を遵守し、関係機関との協議を十分に行うこと。また、地域の地元関係者等周辺を利用する市民への周知徹底を図り、安全かつ円滑な交通を確保して事故発生の無いように努めること。
- 2 作業現場、作業用地内の整理整頓に留意して必要な安全施設の設置等を行い、関係者以外の立入りを禁止して危険防止に努めること。
- 3 本工事における交通誘導員は、交通誘導警備員Bを見込んでいる。尚、交通誘導警備員の実施伝票は原本を提出すること。
- 4 本工事において交通誘導警備員の積上げ人数は、交通誘導警備員の対象となる施工量に対し作業日当たり標準作業量から必要な人数を見込んでいる。したがって、正当な理由がある場合を除き、施工実績等による交通誘導員の積上げ人数の増員に対する変更は行わない。
- 5 受注者は、工事着手に先立ち、交通誘導警備員の配置計画（配置日数及び配置場所）を作成し、監督員と協議すること。

第5節 熱中症対策

- ・本工事は、工事現場の熱中症対策に資する経費に関して、現場管理費の補正を行う工事である。
- 1 工期（工事の始期日から工事の終期日までの期間で、準備期間、施工に必要な実日数、不稼働日及び後片付け期間の合計をいう。なお、検査期間13日間、年末年始6日間（12月29日～1月3日）、夏季休暇3日間（国民の祝日である山の日の次の日から土曜日、日曜日及び振替休日を除く3日間とする。）、工場製作のみを実施している期間、工事全体を一時中止している期間は含まない。）期間中の真夏日の状況に応じて、変更契約時に現場管理費の補正を行うものとする。
 - 2 真夏日とは、日最高気温が30度以上の日をいう。また、日最高暑さ指数（WBGT）が25度以上の日をいう。ただし、夜間工事の場合は、作業時間帯の最高気温又は最高暑さ指数（WBGT）を対象とする。
 - 3 気温の計測箇所及び結果は、施工現場から最寄りの気象庁の地上気象観測所の気温又は環境省が公表している観測地点の暑さ指数（WBGT）を用いることを標準とする。なお、本工事において、上記地上観測所及び観測地点は、「福山」とすることを標準とする。
 - 4 受注者は、工事期間中における気温の計測箇所、用いる計測値及び計測期間（計測開始日、計測終了予定日）を明記した施工計画書を工事着手前に提出し、計測結果を工事完成時まで監督員に提出すること。
 - 5 受注者は、計測終了日について、工事完成時まで監督員と協議するものとする。
 - 6 積算方法は次のとおりとする。
 - (1) 補正方法
 - ア 受注者より提出された計測結果の資料を基に、補正値を算出し現場管理費率に加算する。ただし、現場管理費率の補正は、「積算寒冷地域で施工時期が冬期となる場合の補正」、「緊急工事の場合」及び本通知の補正値を合計し、2%を上限とする。
 - イ 真夏日率＝工期期間中の真夏日÷工期
 - ウ 補正値（%）＝真夏日率×1.2
 - (2) 補正値の計算結果は、パーセント表示で少数点3位を四捨五入して2位止めとする。
 - 7 受注者より、熱中症対策に資する現場管理費の補正が不要である旨の協議があった場合は、補正を行う工事から対象外とすることが出来る。
 - 8 検査員から修補の指示があった場合、修補期間は対象外とする。

第6節 建設副産物について

(1) 工事受注者は、工事着手前に、次の書類を本工事の監督員に提出すること。なお、建設発生土については、処分先の現地確認写真を提出すること。

1 建設廃棄物処理計画書

- ・廃棄物処理業者（収集及び運搬）の許可証の写し（許可車両の自動車登録番号一覧及び自動車検査証の写しを含む）
- ・廃棄物処理業者（中間処理・最終処分）の許可証の写し（再生資源化施設にあつては、それを示す書類を含む）
- ・運搬ルート、処分場の位置、事業の範囲、処理能力及び処理方法を明示したもの
- ・各処分場の現地確認写真
- ・建設工事の受注者と処理業者（収集、運搬、中間処理・最終処分・再資源化施設）との二者の業務委託契約書の写し

2 再生資源利用計画書

3 再生資源利用促進計画書

(2) 工事受注者は、「再生資源利用計画書」、「再生資源利用促進計画書」及び「建設廃棄物処理計画書」に従い建設廃棄物及び特定建設資材廃棄物が適正に処理されたことを確認し、工事完成時に次の書類を監督員に提出すること。なお、建設発生土については、処分先への搬入状況の写真を添付すること。

1 再生資源利用実施書

2 再生資源利用促進実施書

3 建設廃棄物処理実施書

- ・マニフェスト（産業廃棄物管理票）の写し及び再生資源化に係るものについては受入伝票の写し
(マニフェストは原則として環境省が示す全国統一のマニフェストを使用する。)
- ・収集及び運搬の写真並びに中間処理場及び最終処分場（直接最終処分の場合のみ）への搬入状況の写真

第7節 建設発生土（搬出）（建設発生土リサイクルプラント、建設発生土受入地又は建設発生土受入地（一時たい積））

・当該工事により発生する建設発生土は、公の関与する埋立地、建設発生土処分先一覧表に掲載されている建設発生土リサイクルプラント、建設発生土受入地又は建設発生土受入地（一時たい積）のいずれかに搬出するものとする。また、搬出先として、運搬費と受入費（平日の受入費用）の合計が最も経済的になる建設発生土リサイクルプラント、建設発生土受入地又は建設発生土受入地（一時たい積）を見込んでいる。したがって、正当な理由がある場合を除き残土処分に要する費用（単価）は変更しない。なお、工事発注後に明らかになったやむを得ない事情により、建設発生土処分先一覧表に掲載されている建設発生土リサイクルプラント、建設発生土受入地又は建設発生土受入地（一時たい積）への搬出が困難となった場合は、監督員と受注者が協議するものとする。

- ・搬出先においては、処分状況が確認できるよう、写真撮影を行うとともに、数量等が確認できるように計量伝票等を監督員に提出すること。
- ・実施伝票は原本を提出すること。

第8節 特定建設資材廃棄物（アスファルト塊、コンクリート塊等）

- ・建設リサイクル法対象工事（請負代金額500万円以上）の場合、「建設工事に係る資材の再資源化等に関する法律」を遵守し適正に処理すること。また、法第12条第2項に基づき、法第10条第1号から第5号までに掲げる事項について下請負人に告知する場合は、告知書の写しを監督員に提出すること。
- ・特定建設資材廃棄物は、「廃棄物の処理及び清掃に関する法律」（以下「廃棄物処理法」という）を遵守し、適正に処理しなければならない。
- ・特定建設資材廃棄物は、広島県（環境局）及び保健所設置政令市（広島市、呉市、福山市）が、廃棄物処理法に基づき許可した適正な施設へ搬出し再資源化しなければならない。
- ・再資源化に要する費用（運搬費を含む処分費）は、広島県（環境局）及び保健所設置政令市（広島市、呉市、福山市）が廃棄物処理法に基づき許可した適正な施設のうち受入条件が合うものの中から、運搬費と受入費の合計が最も経済的になるものを見込んでいる。従って、正当な理由がある場合を除き再資源化に要する費用（単価）は変更しない。なお、工事発注後に明らかになったやむを得ない事情により、施設への受入が困難な場合は監督員と受注者が協議するものとする。
- ・搬出先においては、処分状況が確認できるよう、写真撮影を行うとともに、数量等が確認できるように計量伝票等を監督員に提出すること。
- ・マニフェスト（産業廃棄物管理票）の写し及び再生資源化に係るものについては受入伝票の写し（マニフェストは原則として環境省が示す全国統一のマニフェストを使用する。）

第4章 その他

第1節 その他項目

- ・本特記仕様書及び設計図書に明示していない事項または、その内容に疑義が生じた場合は、監督員の指示を受けること。

総括情報表

| | | |
|---|---|---|
| 変更回数 適用単価地区 単価適用日 諸経費体系 | 0 70 福山市 00-08.05.01(0) 1 公共(一般) | 凡例 Co … コンクリート As … アスファルト DT … ダンプトラック BH … バックホウ CC … クローラクレーン TC … トラッククレーン RTC… ラフテレーンクレーン |
| | 当世代 工種 04 道路改良工事 施工地域・工事場所区分 04 一般交通影響有り(2) 復興補正区分 00 補正なし 週休補正区分 00 補正なし 現場事務所等の貸与区分 00 補正なし ICT補正区分 00 補正なし 冬期補正係数 00 補正なし 緊急工事区分 00 通常工事 0% 前払金支出割合区分 00 補正無し 契約保証区分 01 金銭的保証(0.04%) | 前世代 |
| 建設技能労働者や交通誘導員等の現場労働者にかかる経費として、労務費のほか各種経費（法定福利費の事業者負担額，労務管理費，安全訓練等に要する費用等）が必要であり，本積算ではこれらを現場管理費等の一部として率計上している。 | | |

本工事費 内訳表

| 費目・工種・施工名称など | 数量 | 単位 | 単価 | 金額 | 備考 |
|---------------------------------------|----|----|----|----|------------------|
| 本工事費 | | | | | X1000 |
| 道路改良 | | | | | Y1E01 レベル1 |
| | 1 | 式 | | | |
| 道路土工 | | | | | Y1E0101 レベル2 |
| | 1 | 式 | | | |
| 掘削工 | | | | | Y1E010101 レベル3 |
| | 1 | 式 | | | |
| 掘削 【土質,施工方法,押土の有無】 【障害の有無,施工数量】 | | | | | Y1E01010101 レベル4 |
| | | m3 | | | |
| 掘削 土砂 上記以外(小規模) 標準 | | | | | SPK25040001 00 |
| | 40 | m3 | | | 単第0 -0001 表 |
| 路床盛土工 | | | | | Y1E010105 レベル3 |
| | 1 | 式 | | | |
| 路床盛土 【施工幅員】 | | | | | Y1E01010501 レベル4 |
| | | m3 | | | |
| 路床盛土 施工幅員2.5m以上4.0m未満 | | | | | SPK25040005 00 |
| | 10 | m3 | | | 単第0 -0002 表 |

本工事費 内訳表

| 費目・工種・施工名称など | 数量 | 単位 | 単価 | 金額 | 備考 |
|--|----|----|----|----|-------------------------------|
| 残土処理工 | | | | | Y1E010110 レベル3 |
| | 1 | 式 | | | |
| 土砂等運搬 【土質】 | | | | | Y1E01011002レベル4 |
| | | m3 | | | |
| 土砂等運搬(砂質土) 小規模 土砂(岩塊・玉石混り土含む) DID区間無し 距離10.0km以下(7.5km超) | 5 | m3 | | | SPK25040002 00 単第0 -0003 表 |
| 土砂等運搬(粘性土) 小規模 土砂(岩塊・玉石混り土含む) DID区間無し 距離10.0km以下(7.5km超) | 20 | m3 | | | SPK25040002 00 単第0 -0004 表 |
| 土砂等運搬(岩塊等) 標準 土砂(岩塊・玉石混り土含む) DID区間有り 距離17.5km以下(12.0km超) | 2 | m3 | | | SPK25040002 00 単第0 -0005 表 |
| 残土等処分 | | | | | Y1E01011003レベル4 |
| | | m3 | | | |
| 【直接工事費に含まれる処分費等】 「処分費等」の取扱いによる | | | | | #0041 |
| 投棄料(砂質土) | | | | | T9003 00 |
| | 5 | m3 | | | |
| 投棄料(粘性土) | | | | | F0000000001 00 |
| | 20 | m3 | | | |

本工事費 内訳表

| 費目・工種・施工名称など | 数量 | 単位 | 単価 | 金額 | 備考 |
|-----------------------------|----|----|----|----|-----------------|
| 投棄料(岩塊等) | | | | | F0000000015 00 |
| 擁壁工 | 2 | m3 | | | Y1E0106 レベル2 |
| 作業土工 | 1 | 式 | | | Y1E010601 レベル3 |
| 床掘り 【土質】 | 1 | 式 | | | Y1E01060102レベル4 |
| 床掘り(礫質土) 土砂 上記以外(小規模) | | m3 | | | SPK25040015 00 |
| | 2 | m3 | | | 単第0 -0006 表 |
| 床掘り(粘性土) 土砂 上記以外(小規模) | | m3 | | | SPK25040015 00 |
| | 2 | m3 | | | 単第0 -0007 表 |
| 床掘り(耕土)田 土砂 上記以外(小規模) | | m3 | | | SPK25040015 00 |
| | 2 | m3 | | | 単第0 -0008 表 |
| 埋戻し 【土質区分,土質】 | | m3 | | | Y1E01060103レベル4 |
| 埋戻し(礫質土) 土砂 上記以外(小規模) | | m3 | | | SPK25040020 00 |
| | 2 | m3 | | | 単第0 -0009 表 |

本工事費 内訳表

| 費目・工種・施工名称など | 数量 | 単位 | 単価 | 金額 | 備考 |
|---|----|----|----|----|-----------------------------------|
| 埋戻し(粘性土) 土砂 上記以外(小規模) | 2 | m3 | | | SPK25040020 00 単第0 -0010 表 |
| 埋戻し(耕土)田 土砂 上記以外(小規模) | 1 | m3 | | | SPK25040020 00 単第0 -0011 表 |
| 場所打擁壁工(構造物単位) | 1 | 式 | | | Y1E010605 レベル3 |
| 重力式擁壁 | | m3 | | | Y1E01060502レベル4 |
| 重力式擁壁(6号擁壁工) | 1 | 式 | | | V0001 00 単第0 -0012 表 |
| 排水構造物工 | 1 | 式 | | | Y1E0109 レベル2 |
| 集水桝・マンホール工 | 1 | 式 | | | Y1E010905 レベル3 |
| 現場打ち集水桝 【集水桝・街渠桝種類,Co規格】 【法面作業補正】 | | 箇所 | | | Y1E01090502レベル4 |
| 3号集水桝 B300-L500-H600 | 1 | 箇所 | | | V0004 00 単第0 -0017 表 |

本工事費 内訳表

| 費目・工種・施工名称など | 数量 | 単位 | 単価 | 金額 | 備考 |
|--|-----|----|----|----|-------------------------------|
| 蓋版(3号集水桝) 蓋版(各種) 40 重量 | 1 | 枚 | | | SDT00017 00 単第0 -0023 表 |
| 管渠工 | 1 | 式 | | | Y1E010904 レベル3 |
| 鉄筋コンクリート台付管 【管規格】 | 1 | 式 | | | Y1E01090404 レベル4 |
| | | m | | | |
| 鉄筋コンクリート台付管 D300 | 4 | m | | | V0008 00 単第0 -0024 表 |
| 舗装工 | 1 | 式 | | | Y1G0103 レベル2 |
| アスファルト舗装工 | 1 | 式 | | | Y1G010302 レベル3 |
| 上層路盤 【路盤材種類,路盤材規格,仕上り厚】 | 1 | 式 | | | Y1G01030208 レベル4 |
| | | m2 | | | |
| 上層路盤(車道・路肩部) RM-30 全仕上り厚100mm 1層施工 | 376 | m2 | | | SPK25040237 00 単第0 -0027 表 |
| 表層 【材料種類,材料規格,舗装厚,平均幅員】 | | m2 | | | Y1G01030211 レベル4 |

本工事費 内訳表

| 費目・工種・施工名称など | 数量 | 単位 | 単価 | 金額 | 備考 |
|---|-----|----|----|----|-----------------------------------|
| 表層(車道・路肩部) 平均幅員3.0m超 1層当り平均仕上厚50mm | 376 | m2 | | | SPK25040244 00 単第0 -0028 表 |
| 防護柵工 | 1 | 式 | | | Y1G0105 レベル2 |
| 防止柵工 | 1 | 式 | | | Y1G010502 レベル3 |
| 転落(横断)防止柵 【柵高,作業区分】 | | m | | | Y1G01050205 レベル4 |
| 横断・転落防止柵 コンクリート建込 ビーム式・パネル式 [規]100m未満 転落防止柵-標準品-4段ビーム型,白色 | 24 | m | | | SS000145 00 単第0 -0029 表 |
| 曲げ加工 | 9 | 本 | | | F0000000011 00 |
| コンクリート削孔(コンクリート穿孔機) 削孔径90mm以上100mm未満 削孔深さ200mm以上400mm未満 | 9 | 孔 | | | SPK25040116 00 単第0 -0030 表 |
| 縁石工 | 1 | 式 | | | Y1E0111 レベル2 |
| 縁石工 | 1 | 式 | | | Y1E011103 レベル3 |

本工事費 内訳表

| 費目・工種・施工名称など | 数量 | 単位 | 単価 | 金額 | 備考 |
|---|----|----|----|----|-------------------------------|
| 地先境界ブロック 【基礎材規格(砕石の場合等),敷厚】 | | m | | | Y1E01110301 レベル4 |
| 地先境界ブロック C種(150×150×600) 設置 RC-40 | 16 | m | | | SPK25040291 00 単第0 -0031 表 |
| 雑工 | | | | | Y2999 レベル2 |
| 昇降路工 | 1 | 式 | | | Y3999 レベル3 |
| 1号昇降路工 | 1 | 式 | | | Y4999 レベル4 |
| 土工(1号昇降路) | 1 | 式 | | | V1001 00 単第0 -0032 表 |
| 7号擁壁工(1号昇降路) | 1 | 式 | | | V1002 00 |
| 舗装工(1号昇降路) | 1 | 式 | | | V1003 00 単第0 -0039 表 |
| 水路工 | 1 | 式 | | | Y3999 レベル3 単第0 -0043 表 |
| | 1 | 式 | | | |

本工事費 内訳表

| 費目・工種・施工名称など | 数量 | 単位 | 単価 | 金額 | 備考 |
|--|----|----------------|----|----|------------------|
| 水路工 | | | | | Y4999 レベル4 |
| | 1 | 式 | | | |
| 水路工 600-600-2000 | | | | | V4005 00 |
| | 1 | 式 | | | 単第0 -0046 表 |
| 雑工 | | | | | Y4999 レベル4 |
| | 1 | 式 | | | |
| アスカーブ 断面積215cm ² 以上235cm ² 未満 再生細粒度アスファルト混合物(13) | | | | | SPK25040248 00 |
| | 6 | m | | | 単第0 -0050 表 |
| 構造物撤去工 | | | | | Y1E0112 レベル2 |
| | 1 | 式 | | | |
| 構造物取壊し工 | | | | | Y1E011206 レベル3 |
| | 1 | 式 | | | |
| 舗装版切断 【舗装版種別,舗装版の全体厚】 | | | | | Y1E01120602 レベル4 |
| | | m | | | |
| 舗装版切断 アスファルト舗装版 アスファルト舗装版厚15cm以下 | | | | | SPK25040307 00 |
| | 9 | m | | | 単第0 -0051 表 |
| 舗装版破碎 【舗装版種別,舗装版厚】 | | | | | Y1E01120603 レベル4 |
| | | m ² | | | |

本工事費 内訳表

| 費目・工種・施工名称など | 数量 | 単位 | 単価 | 金額 | 備考 |
|---|-----|----|----|----|-----------------------------------|
| 舗装版破碎 アスファルト舗装版 障害等無し 舗装版厚15cm以下 | 350 | m2 | | | SPK25040306 00 単第0 -0052 表 |
| 運搬処理工 | | | | | Y1E011216 レベル3 |
| 殻運搬 【殻種別】 | 1 | 式 | | | Y1E01121601 レベル4 |
| 殻運搬(アスファルト殻) 舗装版破碎 DID区間無し 運搬距離11.5km以下(6.5km超) | 14 | m3 | | | SPK25040155 00 単第0 -0053 表 |
| 殻処分 【殻種別】 | | m3 | | | Y1E01121602 レベル4 |
| 【直接工事費に含まれる処分費等】 「処分費等」の取扱いによる | | | | | #0041 |
| アスファルト殻受入費 再生工場搬入 | 33 | t | | | T9006 00 |
| 仮設工 | 1 | 式 | | | Y1E0115 レベル2 |
| 水替工 | 1 | 式 | | | Y1E011506 レベル3 |

本工事費 内訳表

| 費目・工種・施工名称など | 数量 | 単位 | 単価 | 金額 | 備考 |
|-------------------------------------|----|----|----|----|-----------------------------------|
| ポンプ排水 【排水量,排水方法】 | | 日 | | | Y1E01150601 レベル4 |
| ポンプ運転工 | 10 | 日 | | | SG1D0042001 00 単第0 -0054 表 |
| 交通管理工 | | | | | Y1E011521 レベル3 |
| 交通誘導警備員 | 1 | 式 | | | |
| 交通誘導警備員B | | 人 | | | Y1E01152101 レベル4 |
| | 43 | 人 | | | R0369 00 |
| ** 直接工事費 ** #0020計=支給品等(材料),無償貸付 | | | | | |
| 共通仮設費率分 | | | | | Z0019 |
| 計算情報..... 対象額..... 率..... | | | | | |
| ** 共通仮設費計 ** | | | | | |

本工事費 内訳表

| 費目・工種・施工名称など | 数量 | 単位 | 単価 | 金額 | 備考 |
|---|----|----|----|----|----------------|
| ** 純工事費 ** | | | | | |
| 現場管理費 計算情報..... 対象額..... 率..... | | | | | |
| ** 工事原価 ** | | | | | |
| 一般管理费率分 計算情報..... 対象額..... 率..... | | | | | 前払補正率... |
| 契約保証費 計算情報..... 対象額..... 率..... | | | | | 当初請対額 当初対象額 |
| 一般管理費計 | | | | | |
| ** 工事価格 ** | | | | | |
| ** 消費税相当額 ** 計算情報..... 対象額..... 率..... | | | | | |
| ** 工事費計 ** | | | | | |

| | | | |
|------------|-------------|----|-----------|
| 図面番号 | 1/10 | 縮尺 | S=1:10000 |
| 工種 | 道路改良工事 | | |
| 種別 | 位置図 | | |
| 路線名称 | 東中条33号線・8-1 | | |
| 施工箇所 | 福山市神辺町地内 | | |
| 福山市 | | | |

位置図

S=1/10,000

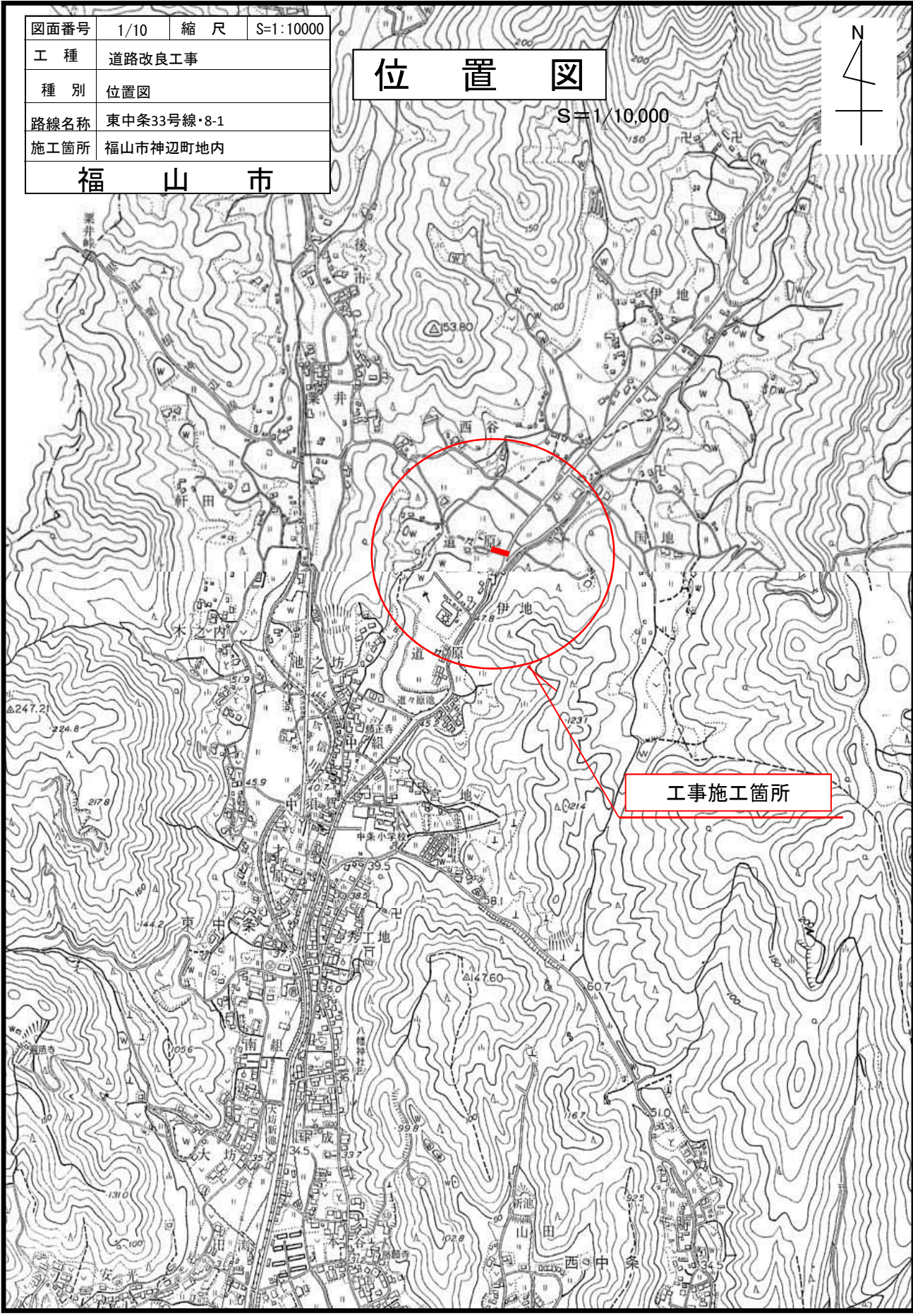
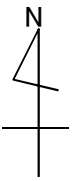

工事施工箇所

| | |
|----|----------|
| IP | IP. 2 |
| IA | 25-50-53 |
| R | 35.000 |
| TL | 8.031 |
| CL | 15.790 |
| SL | 0.910 |

| | |
|----|----------|
| IP | IP. 4 |
| IA | 59-58-14 |
| R | 30.000 |
| TL | 17.310 |
| CL | 31.400 |
| SL | 4.636 |

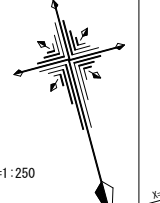

工事延長 L=143.6m

舗装工 A=375.9m²

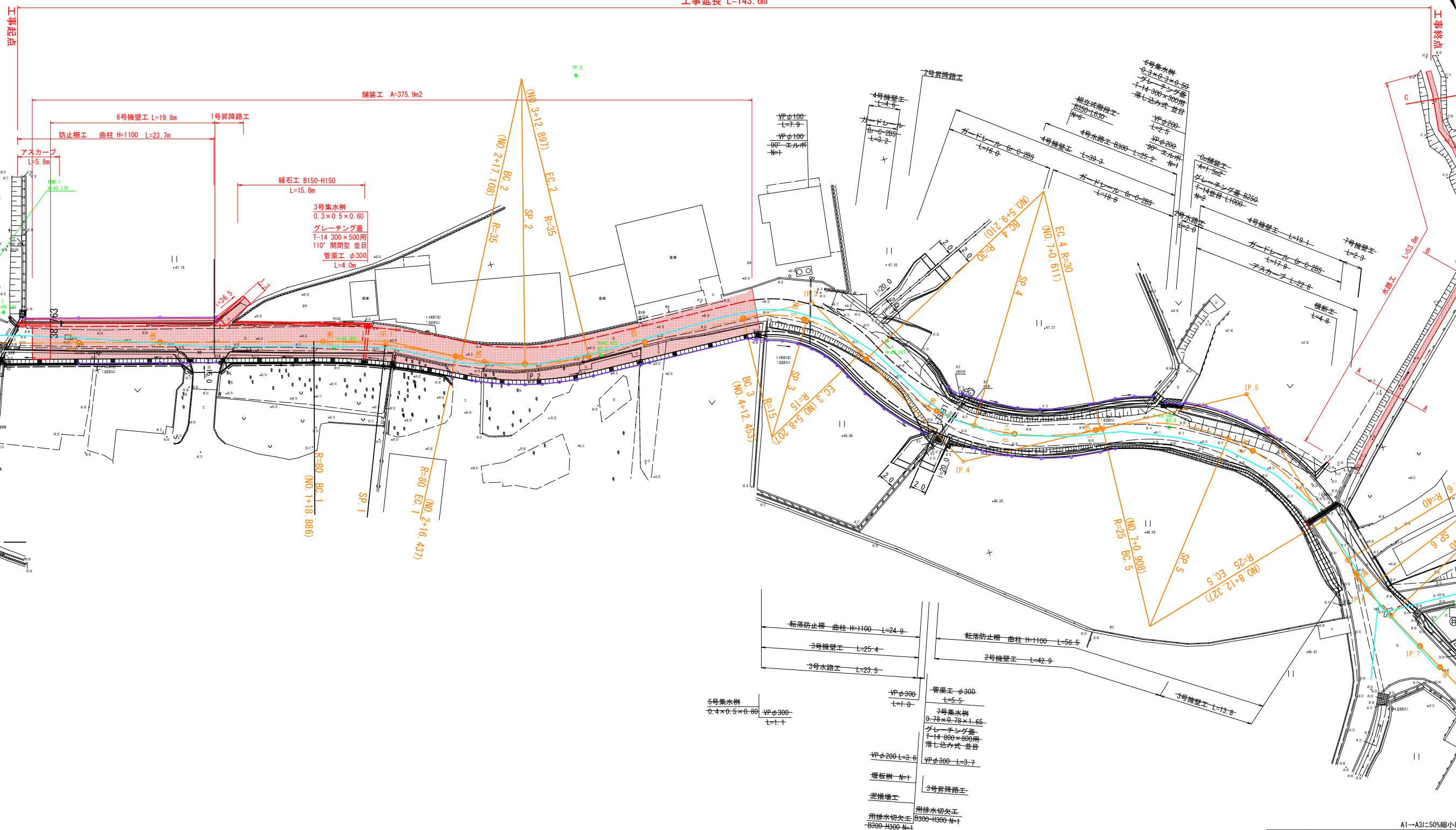

| | |
|----|----------|
| IP | IP. 1 |
| IA | 12-34-14 |
| R | 80.000 |
| TL | 8.811 |
| CL | 17.552 |
| SL | 0.484 |

| | |
|----|----------|
| IP | IP. 3 |
| IA | 60-10-38 |
| R | 15.000 |
| TL | 8.691 |
| CL | 15.754 |
| SL | 2.336 |

| | |
|----|----------|
| IP | IP. 5 |
| IA | 72-00-18 |
| R | 25.000 |
| TL | 18.165 |
| CL | 31.418 |
| SL | 5.903 |

| | |
|----|----------|
| IP | IP. 6 |
| IA | 12-25-50 |
| R | 40.000 |
| TL | 4.356 |
| CL | 8.678 |
| SL | 0.237 |

| | | | |
|-------|----------------------|------|------|
| 工事名 | 道路改良工事 (東中条33号線・8-1) | | |
| 図面名 | 平面図 | | |
| 作成年月日 | 2026年5月 | | |
| 縮尺 | 図示 | 図面番号 | 2/10 |
| 会社名 | 福山市 神辺建設産業課 | | |
| 事業者名 | 福山市 神辺建設産業課 | | |

A1-A3(=50%縮小印刷)

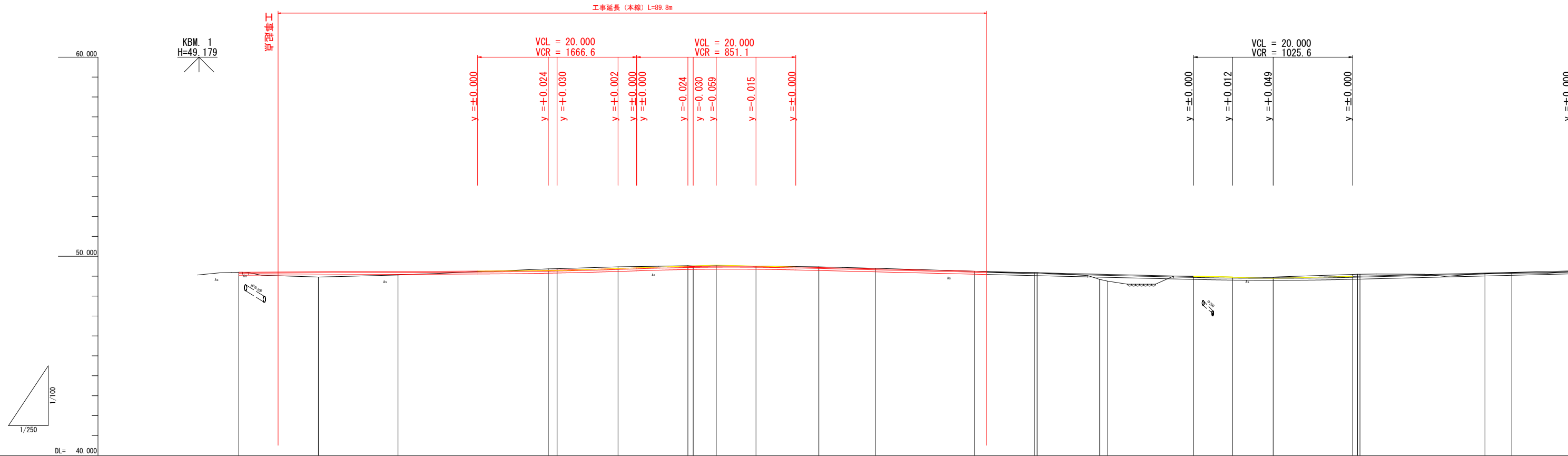

| 勾配 | 49.200 | | $i=0.200\%$ $L=40.00$ | | 49.280 | | $i=1.400\%$ $L=20.00$ | | $i=0.950\%$ $L=70.00$ | | 48.895 | | $i=1.000\%$ $L=50.00$ | | | | | | | | | | | | | | | | |
|--------|----------|--------|--------------------------|---|--------------|---|--------------------------|----------|--------------------------|---|--------|--|--------------------------|---------|--------------|--|---------|---------|---------|---------|---------|---------|---------|---------|---------|---------|-------|--|--|
| 計画高 | 49.200 | 49.220 | 49.240 | 49.302 | 49.316 | 49.389 | 49.486 | 49.490 | 49.501 | 49.497 | 49.437 | 49.370 | 49.252 | 49.180 | 49.177 | 49.102 | 49.093 | 48.990 | 48.955 | 48.944 | 48.895 | 48.995 | 49.001 | 49.004 | 49.161 | 49.195 | | | |
| 盛土 | 0.000 | 0.260 | 0.180 | | | | | | | | | | 0.002 | | | 0.263 | 0.343 | | | | | | | | | 0.021 | 0.025 | | |
| 切土 | | | | 0.068 | 0.070 | 0.081 | 0.044 | 0.030 | 0.029 | 0.013 | 0.033 | 0.030 | | 0.000 | 0.003 | | | 0.010 | 0.005 | | 0.016 | | 0.095 | 0.089 | 0.086 | | | | |
| 地盤高 | 49.20 | 48.96 | 49.06 | 49.37 | 49.38 | 49.47 | 49.53 | 49.52 | 49.53 | 49.51 | 49.47 | 49.40 | 49.25 | 49.18 | 49.18 | 48.84 | 48.75 | 49.00 | 48.96 | | 48.96 | 49.09 | 49.10 | 49.10 | | 49.14 | 49.17 | | |
| 追加距離 | 0.000 | 10.000 | 20.000 | 38.886 | 40.000 | 47.661 | 56.437 | 57.108 | 60.000 | 65.002 | 72.897 | 80.000 | 92.453 | 100.000 | 100.330 | 108.207 | 109.210 | 120.000 | 124.911 | 130.000 | 140.000 | 140.000 | 140.611 | 140.908 | 156.616 | 160.000 | | | |
| 区間距離 | 0.000 | 10.000 | 10.000 | 18.886 | 1.114 | 7.661 | 8.776 | 0.671 | 2.892 | 5.002 | 7.895 | 7.103 | 12.453 | 7.547 | 0.330 | 7.877 | 1.003 | 10.790 | 4.911 | 5.089 | 10.000 | 0.611 | 0.297 | | 15.710 | 3.382 | | | |
| 測点 | NO.0 | +10.0 | NO.1 | BC-1 | NO.2 | SP-1 | EC-1 | BC-2 | NO.3 | SP-2 | EC-2 | NO.4 | BC-3 | NO.5 | SP-3 | EC-3 | BC-4 | NO.6 | SP-4 | +10.0 | NO.7 | BC-4 | EC-4 | BC-5 | SP-5 | NO.8 | | | |
| 曲率図 | L=38.886 | | | IP.1 CL = 17.552 IA=12-34-14 TL = 8.811 R=80.000 SL = 0.484 | | IP.2 CL = 15.790 IA=25-50-53 TL = 8.031 R=35.000 SL = 0.910 | | L=19.556 | | IP.3 CL = 15.754 IA=60-10-38 TL = 8.691 R=15.000 SL = 2.336 | | IP.4 CL = 31.400 IA=59-58-14 TL = 17.310 R=30.000 SL = 4.636 | | L=0.297 | | IP.5 CL = 31.418 IA=72-00-18 TL = 18.165 R=25.000 SL = 5.903 | | | | | | | | | | | | | |
| 片勾配摺付図 | 右側 | | -3.90%+3.90% | | -2.00%+2.00% | | | | | | | | | | -2.00%+2.00% | | 10.000 | | 10.000 | | | | | | | | | | |

A1-A3(=50%縮小印刷)

| | | | |
|-------|---------------------|------|------|
| 工事名 | 道路改良工事(東中条33号線・8-1) | | |
| 図面名 | 縦断面図 | | |
| 作成年月日 | 2026年5月 | | |
| 縮尺 | 図示 | 図面番号 | 3/10 |
| 会社名 | | | |
| 事業者名 | 福山市 神辺建設産業課 | | |

標準横断面図

S=1:50

凡例

| 道路規格 | |
|---------------|------------------------|
| 道路規格 第3種 第5級 | |
| 設計速度 V=20km/h | |
| 道路幅員 | W=4.00m(車道3.0m 路肩0.5m) |
| 交通量の区分 | 100台/日未満 |

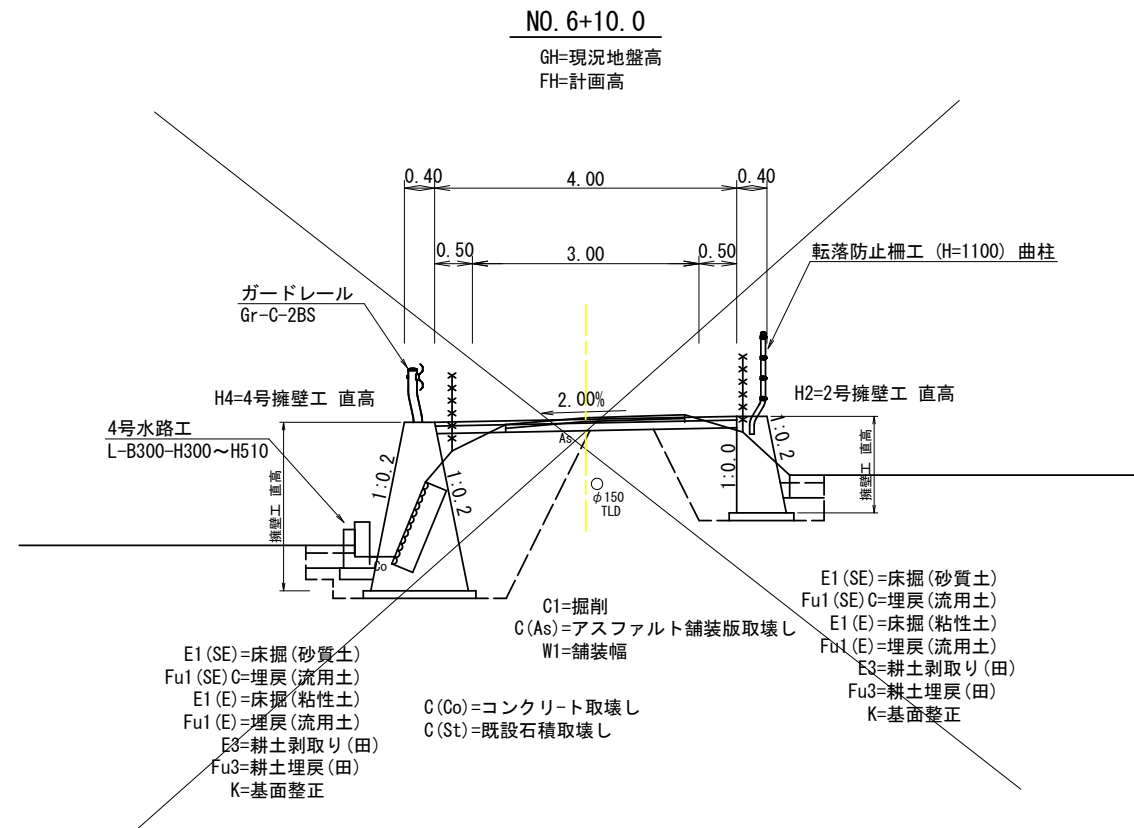

| 工種 | 記号 | 種別 | 規格 |
|------------|----------|----------------------|-----------------------|
| 道路土工 | C1 | 掘削(砂質土) | |
| | B1 | 路床盛土 | 2.5m≦W<4.0m |
| 作業土工 | E1(SE) | 床掘(砂質土) | |
| | E1(E) | 床掘(粘性土) | |
| | E2 | 耕土剥取り | |
| | E3 | 耕土剥取り(田) | |
| | Fu1(SE)C | 埋戻し(種別C)砂質土流用土 | 1m≦W1<4.0m W2<1.0m |
| | Fu1(SE)D | 埋戻し(種別D)砂質土流用土 | W1<1.0m W2<1.0m |
| | Fu1(E) | 埋戻し(種別D)粘性土流用土 | W1<1.0m W2<1.0m |
| | Fu2 | 埋戻し(種別D)耕土(田)流用土 土材料 | W1<1.0m W2<1.0m |
| | Fu3 | 埋戻し(種別D)耕土(田)流用土 | W1<1.0m W2<1.0m |
| K | 基面整正 | | |
| 擁壁工 | H1 | 1号擁壁工直高 | |
| | H2 | 2号擁壁工直高 | |
| | H3 | 3号擁壁工直高 | |
| | H4 | 4号擁壁工直高 | |
| | H5 | 5号擁壁工直高 | |
| | H6 | 6号擁壁工直高 | |
| | H7 | 7号擁壁工直高 | |
| | H8 | 8号擁壁工直高 | |
| | H9 | 9号擁壁工直高 | |
| 舗装工 (As舗装) | W1 | 表層工 | 再生密粒度 As20 t=5cm |
| | | 路盤工 | 再生砕石 RM-30 t=10cm |
| | W2(県道) | 表層工 | 再生密粒度 As20 t=5cm |
| | | 基層工 | 再生粗粒度 t=5cm |
| | W3(県道) | 上層路盤工 | 再生粒調砕石 t=15cm |
| | | 下層路盤工 | 再生クラッシャーラン t=15cm |
| 歩道(県道) | 表層工 | 再生細粒度度 As13 t=3cm | |
| | 路盤工 | 再生クラッシャーラン t=10cm | |
| 構造物撤去工 | C(As) | アスファルト舗装版取壊し | t=50 |
| | C(St) | 石積取壊し | 石積み t=300 |
| | C(Co) | コンクリート壊し | 無筋 |
| | | コンクリート舗装切断 | 切断深度 10cm未満 |

舗装構成図

S=1:10

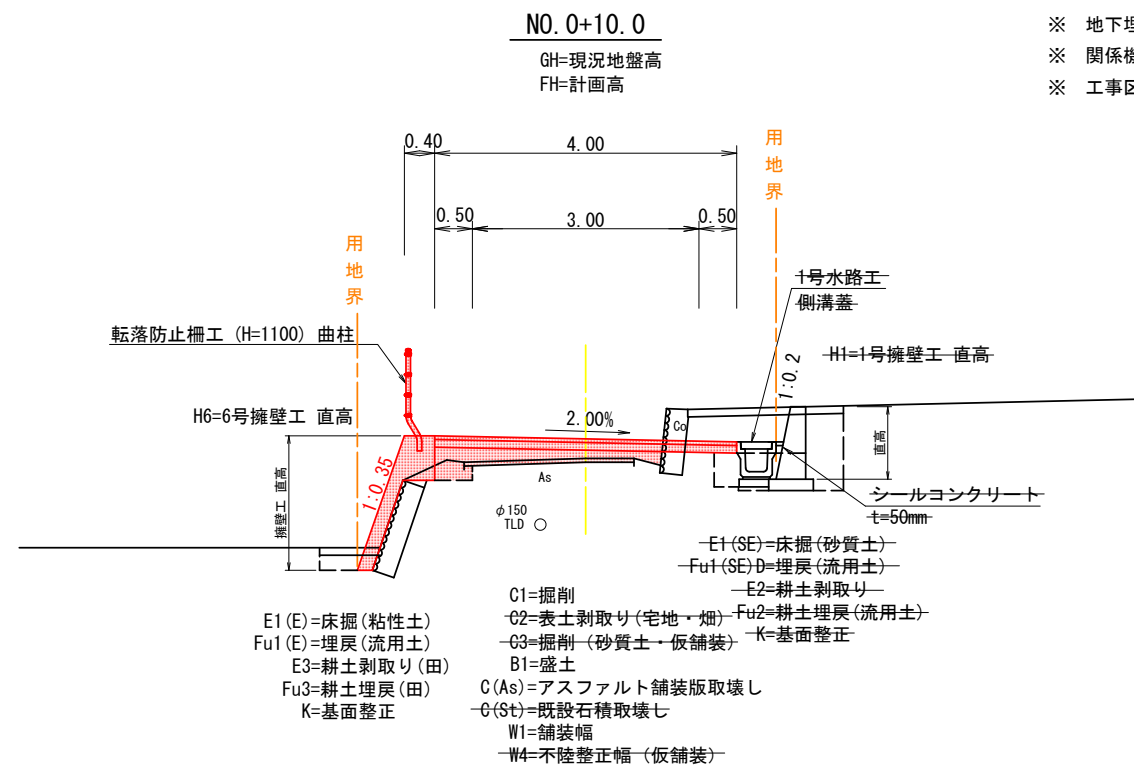
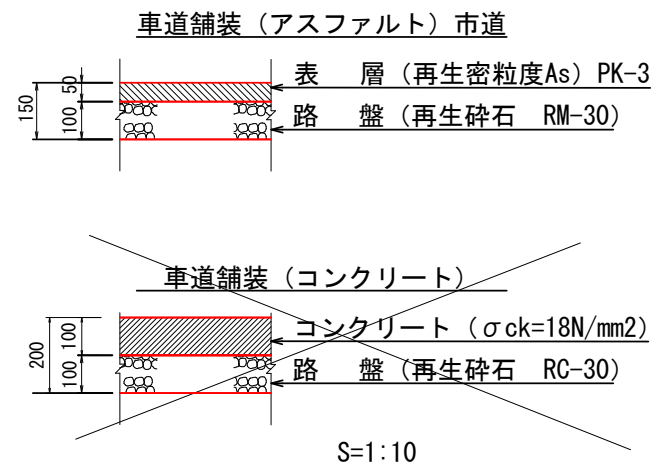

- ※ 地下埋設物の位置は施設管理台帳からの推定である。
- ※ 関係機関立会により埋設位置を確認し、地下埋設物に注意して行うこと。
- ※ 工事区間において、上水道の地下埋設物が近接しているため、必要に応じて移設工事を確認すること。

A1~A3に50%縮小印刷

| | | | |
|-------|---------------------|------|------|
| 工事名 | 道路改良工事(東中条33号線・8-1) | | |
| 図面名 | 標準横断面図 | | |
| 作成年月日 | 2026年5月 | | |
| 縮尺 | 図示 | 図面番号 | 4/10 |
| 会社名 | | | |
| 事業者名 | 福山市 神辺建設産業課 | | |

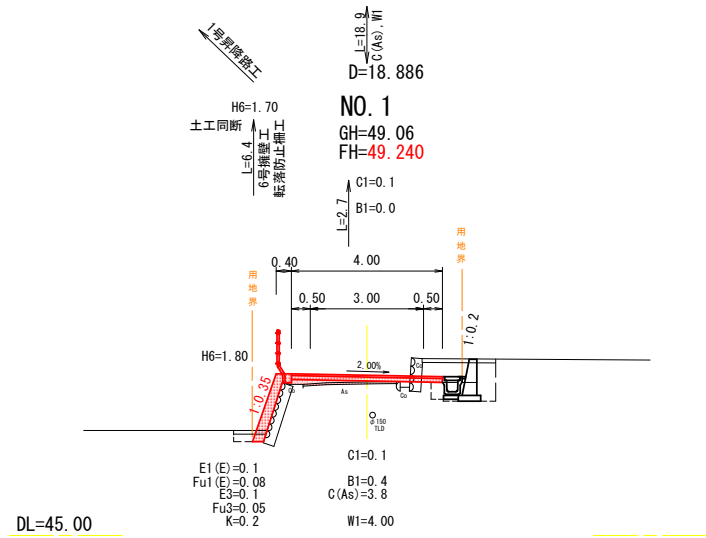

DL=45.00

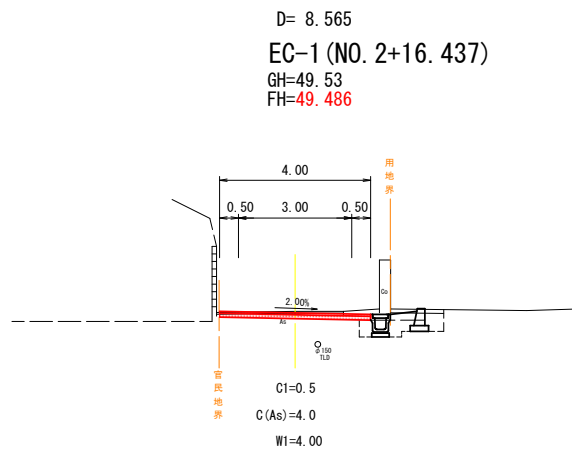

DL=45.00

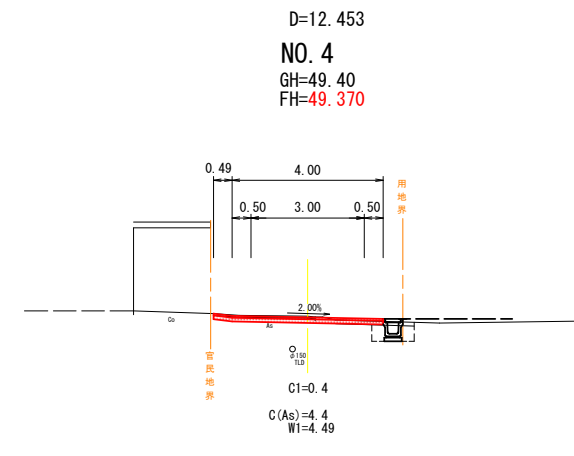

DL=45.00

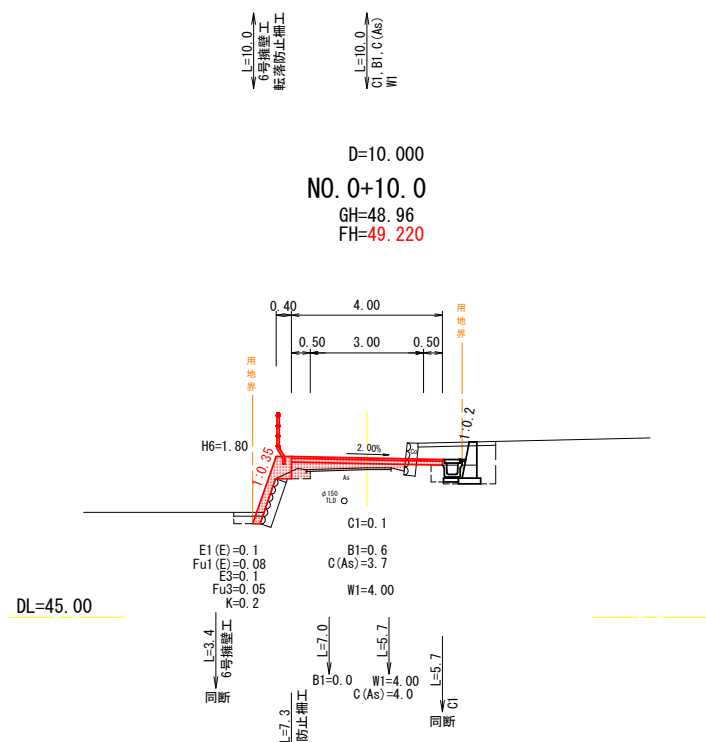

DL=45.00

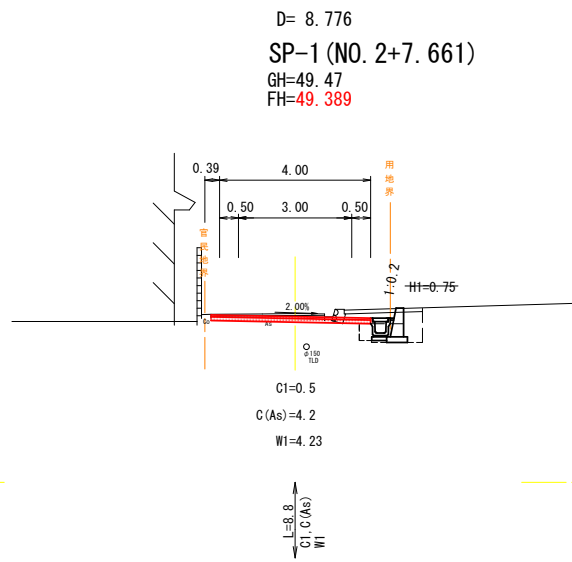

DL=45.00

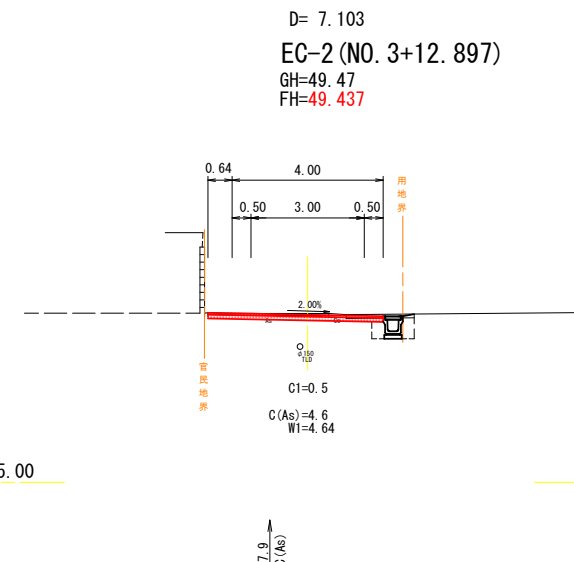

DL=45.00

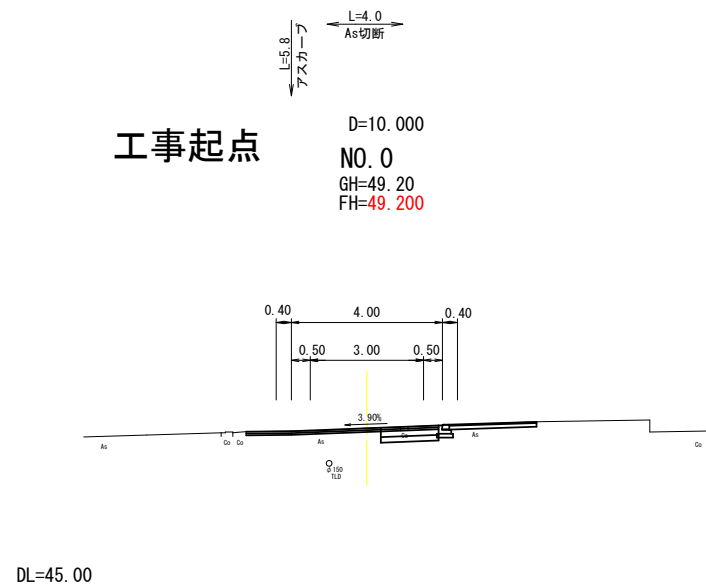

DL=45.00

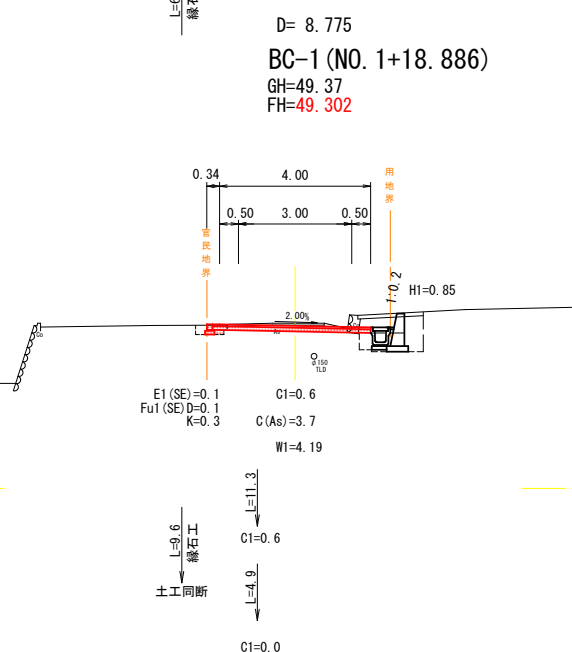

DL=45.00

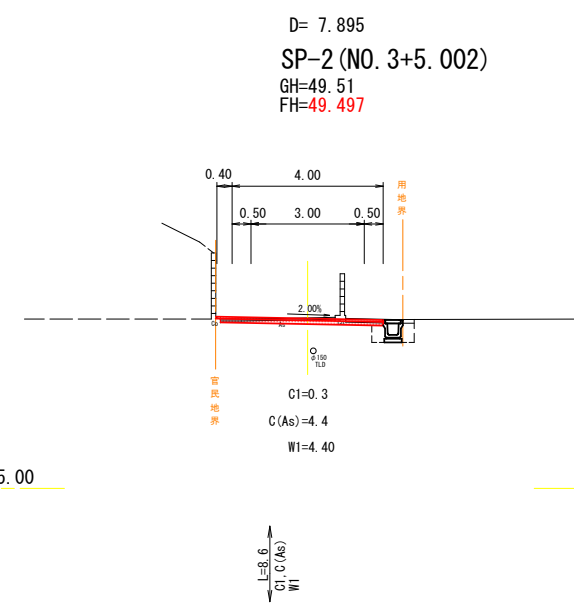

DL=45.00

A1→A3に50%縮小印刷

| | | | |
|-------|---------------------|------|------|
| 工事名 | 道路改良工事（東中条33号線・8-1） | | |
| 図面名 | 横断面図(1/2) | | |
| 作成年月日 | 2026年5月 | | |
| 縮尺 | S=1:100 | 図面番号 | 5/10 |
| 会社名 | | | |
| 事業者名 | 福山市 神辺建設産業課 | | |

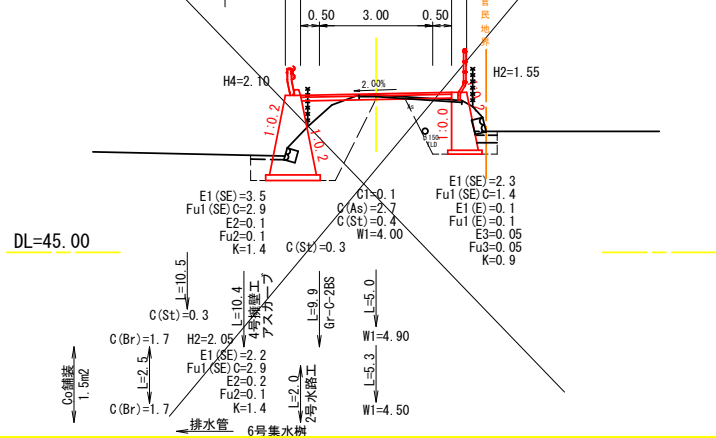
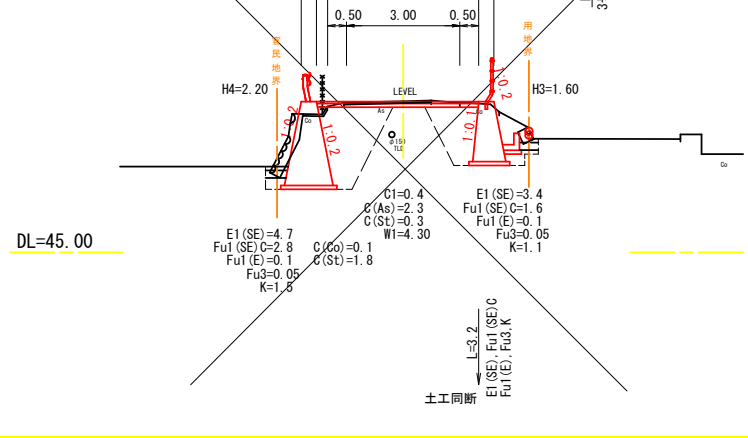
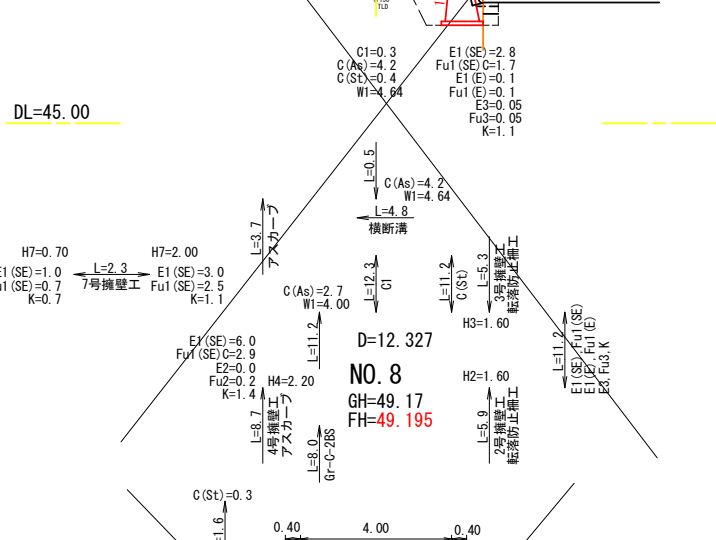
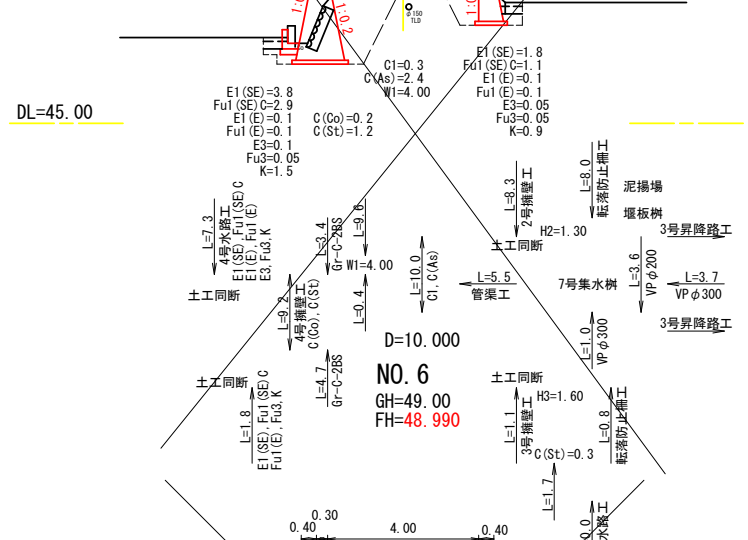
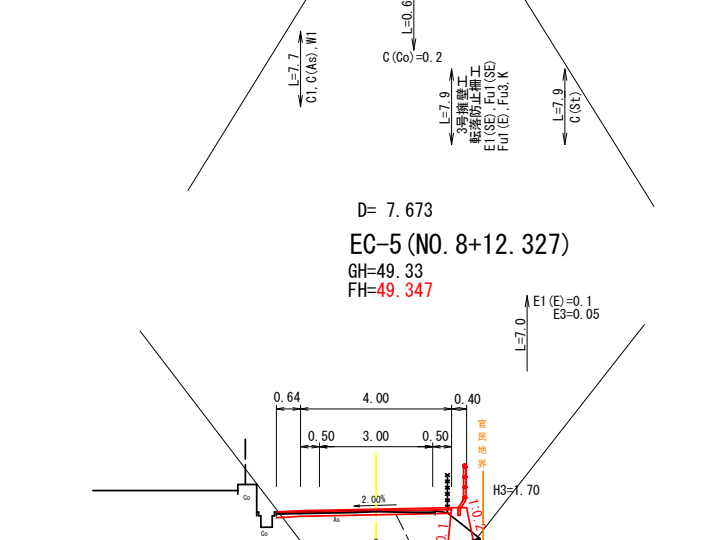
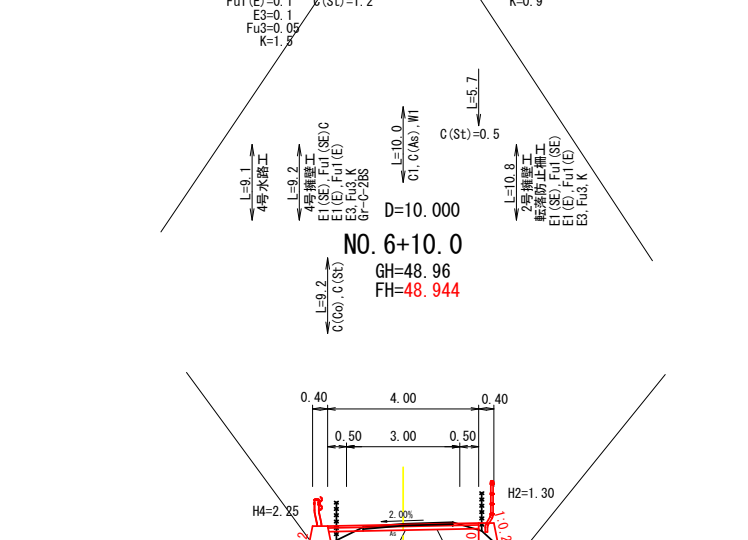
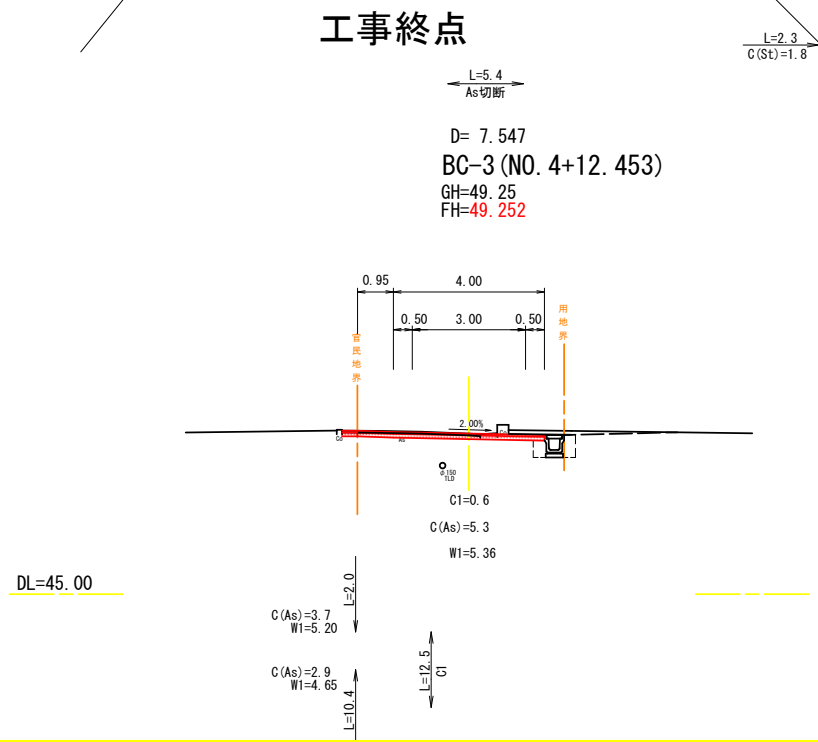
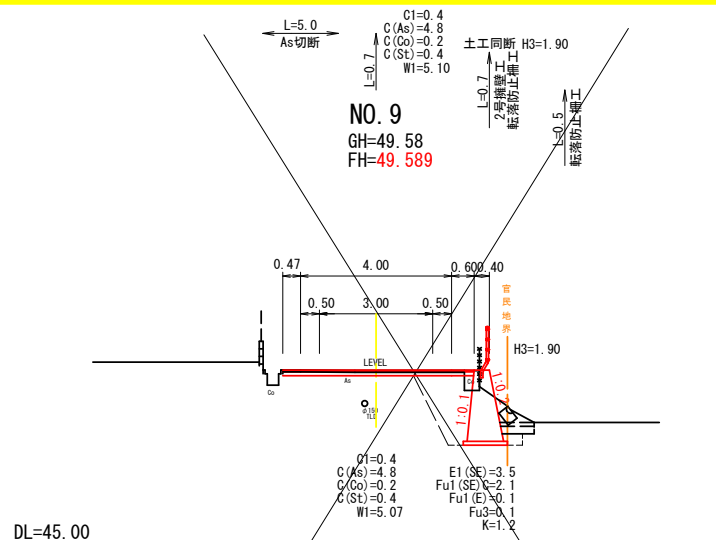
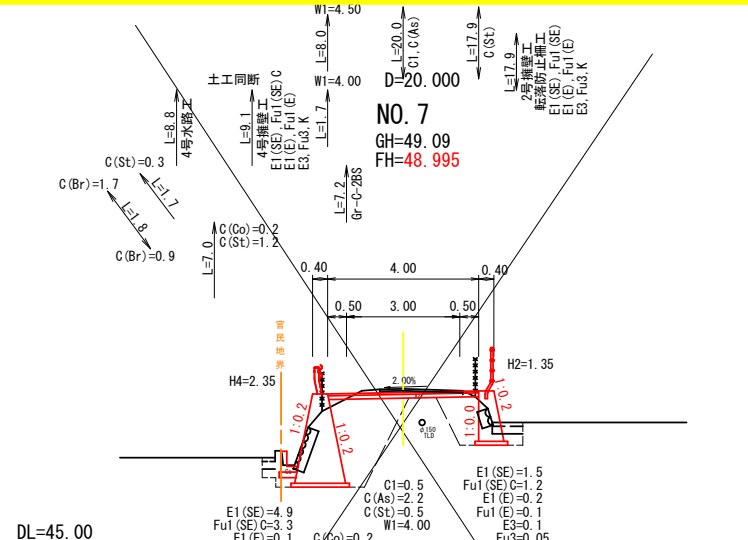
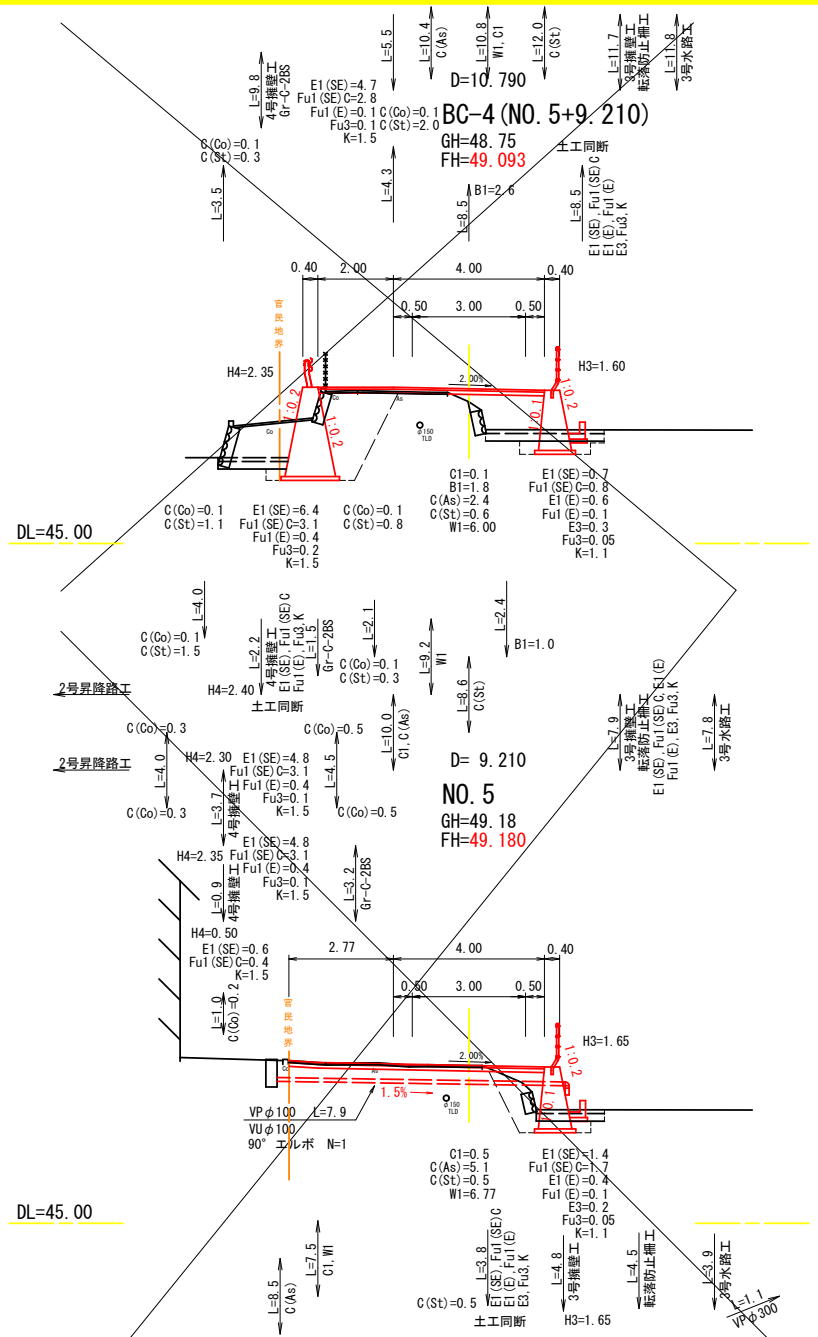

工事終点

A1-A3(1/50)縮小印刷

| | | | |
|-------|----------------------|------|------|
| 工事名 | 道路改良工事 (東中条33号線・8-1) | | |
| 図面名 | 横断面図 (2/2) | | |
| 作成年月日 | 2026年5月 | | |
| 縮尺 | S=1:100 | 図面番号 | 6/10 |
| 会社名 | | | |
| 事業者名 | 福山市 神辺建設産業課 | | |

3号集水樹 (B300-L500-H600) S=1:20

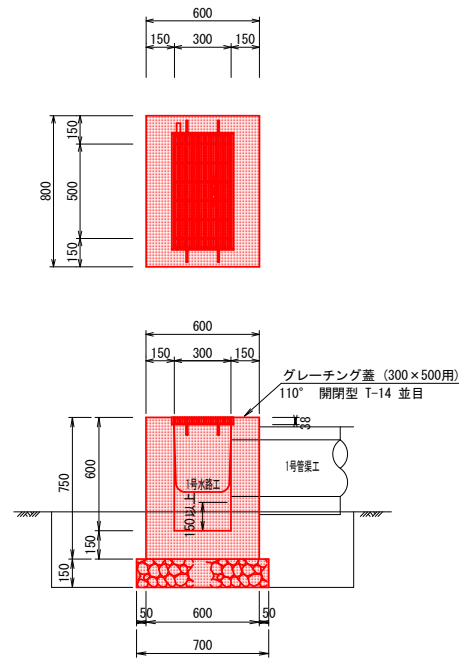

数量表 1箇所当り

| 種別 | 規格 | 単位 | 数量 |
|--------|------------------------|----------------|-----|
| コンクリート | $\sigma_{ck}=18N/mm^2$ | m ³ | 0.3 |
| 型枠 | 小型構造物 | m ² | 3.3 |
| 基礎砕石 | RC-40 t=150 | m ² | 0.6 |
| 床掘 | | m ² | 1.2 |
| 埋戻 | | m ² | 1.0 |
| 基面整正 | | m ² | 0.6 |

管渠工 S=1:20
鉄筋コンクリート台付管 (バイコン管)

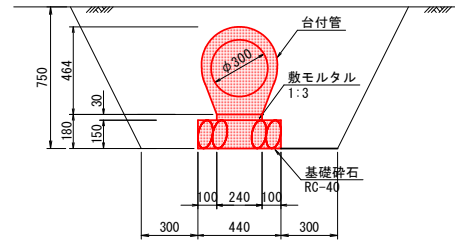

数量表 10m当り

| 種別 | 規格 | 単位 | 数量 |
|-------|--------------|----------------|------|
| 敷モルタル | 1:3 | m ² | 0.07 |
| 基礎砕石 | RC-40, t=150 | m ² | 4.4 |
| 台付管 | PVC-300 | 本 | 5 |
| 床掘 | | m ² | 10.6 |
| 埋戻 | | m ² | 8.3 |
| 基面整正 | | m ² | 4.4 |

6号擁壁工 S=1:20

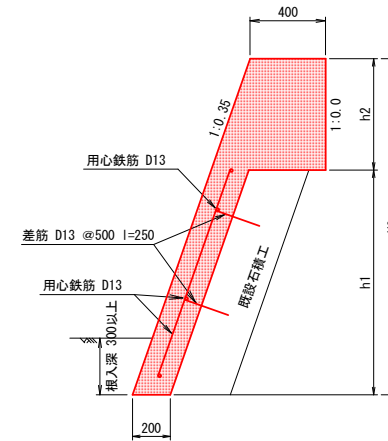

数量表 m当り

| H6 | h1 | h2 | コンクリート $\sigma_{ck}=18N/mm^2$ (m ³) | 型枠 (m ²) |
|------|------|------|---|----------------------|
| 1.70 | 1.10 | 0.60 | 0.52 | 2.40 |
| 1.75 | 1.15 | 0.60 | 0.53 | 2.45 |
| 1.80 | 1.20 | 0.60 | 0.54 | 2.51 |
| 1.80 | 1.55 | 0.25 | 0.42 | 2.16 |

7号擁壁工 (SGW74) S=1:20

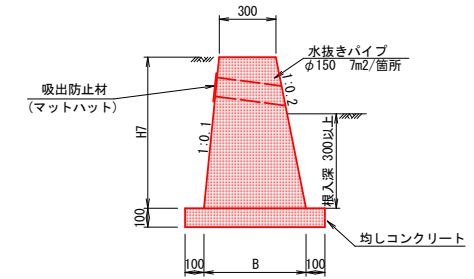

数量表 m当り

| H7 | B | コンクリート $\sigma_{ck}=18N/mm^2$ (m ³) | 型枠 (m ²) | 均しコンクリート $\sigma_{ck}=18N/mm^2$ (m ³) | 均しコン型枠 (m ²) |
|------|-------|---|----------------------|---|--------------------------|
| 0.30 | 0.390 | 0.10 | 0.61 | 0.06 | 0.2 |
| 0.70 | 0.510 | 0.28 | 1.42 | 0.07 | 0.2 |
| 1.50 | 0.750 | 0.79 | 3.04 | 0.10 | 0.2 |
| 1.80 | 0.840 | 1.03 | 3.64 | 0.10 | 0.2 |
| 2.00 | 0.900 | 1.20 | 4.05 | 0.11 | 0.2 |

アスカープ S=1:10

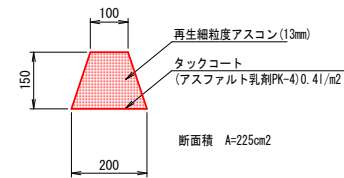

数量表 10m当り

| 種別 | 規格 | 単位 | 数量 |
|----------|--------------------------|----------------|------|
| 再生細粒アスコン | 13mm | m ² | 0.23 |
| タックコート | PK-4 0.41/m ² | m ² | 2.00 |

縁石工 S=1:20

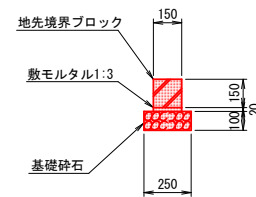

数量表 10m当り

| 種別 | 規格 | 単位 | 数量 |
|----------|-------------|----------------|------|
| 地先境界ブロック | 150×150 | 個 | 16.6 |
| 敷モルタル | 1:3 (高圧) | m ³ | 0.03 |
| 基礎砕石 | RC-40 t=100 | m ² | 2.50 |

転落防止柵工 (曲柱) S=1:20 (H=1100)

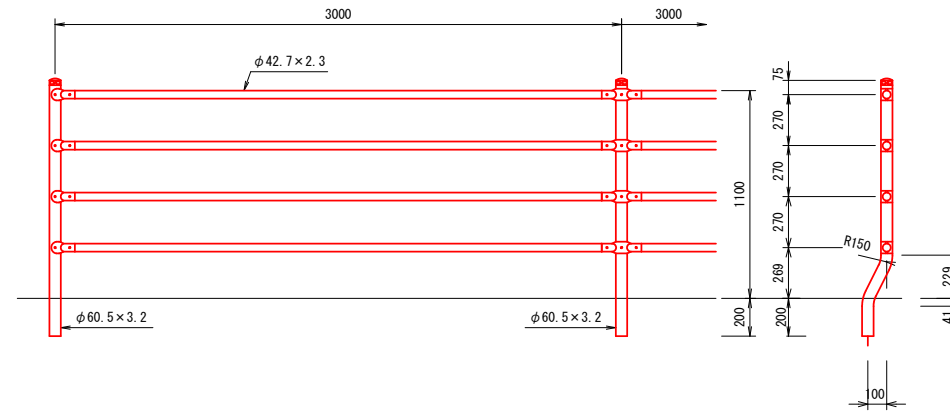

削孔工詳細図 S=1/20

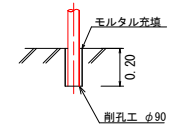

A1→A3に50%縮小印刷

| | | | |
|-------|----------------------|------|------|
| 工事名 | 道路改良工事 (東中条33号線・8-1) | | |
| 図面名 | 構造図 | | |
| 作成年月日 | 2026年5月 | | |
| 縮尺 | S=1:100 | 図面番号 | 7/10 |
| 会社名 | | | |
| 事業者名 | 福山市 神辺建設産業課 | | |

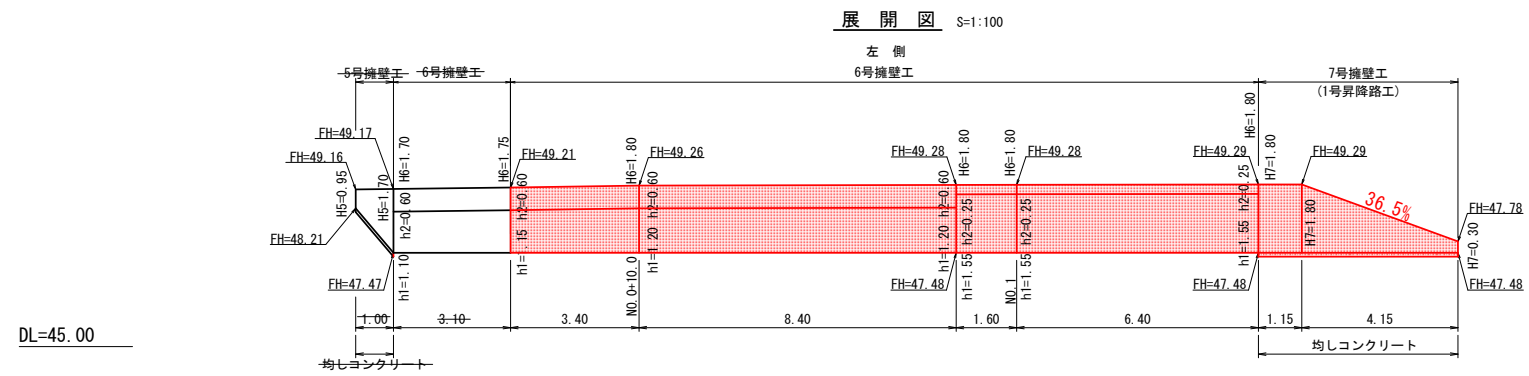
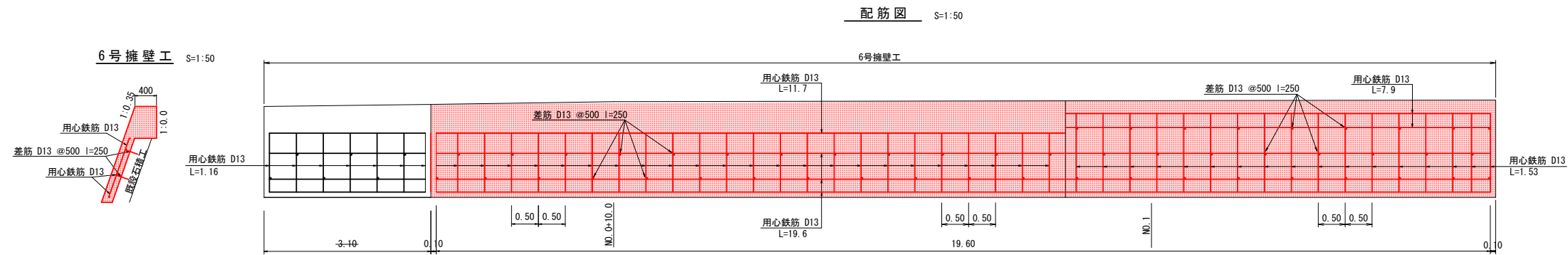

DL=45.00

鉄筋重量表

| 種別 | 径 | 長さ | 本数 | 単位重量 | 1本当り重量 | 重量 |
|------|-----|-------|----|-------|--------|------------|
| 差筋 | D13 | 0.25 | 50 | 0.995 | 0.249 | 12.450 |
| 用心鉄筋 | D13 | 19.60 | 3 | 0.995 | 19.502 | 58.506 |
| | D13 | 11.70 | 1 | 0.995 | 11.641 | 11.641 |
| | D13 | 7.90 | 2 | 0.995 | 7.861 | 15.722 |
| | D13 | 1.16 | 24 | 0.995 | 1.154 | 27.696 |
| | D13 | 1.53 | 17 | 0.995 | 1.522 | 25.874 |
| 計 | D13 | | | | | 151.889 Kg |

| | | | |
|-------|---------------------|------|------|
| 工事名 | 道路改良工事(東中条33号線・8-1) | | |
| 図面名 | 擁壁工・水路工 展開図 | | |
| 作成年月日 | 2026年5月 | | |
| 縮尺 | 図示 | 図面番号 | 8/10 |
| 会社名 | | | |
| 事業者名 | 福山市 神辺建設産業課 | | |

1号昇降路工

平面図 S=1:100

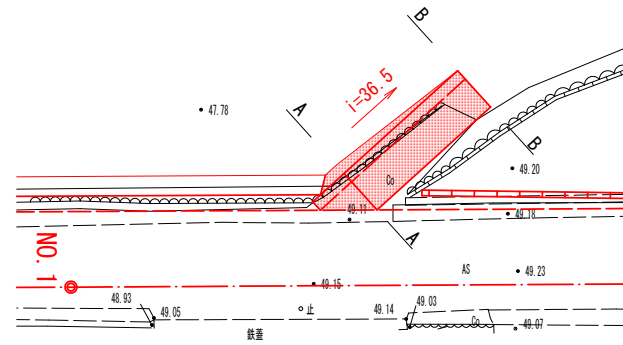

展開図 S=1:100

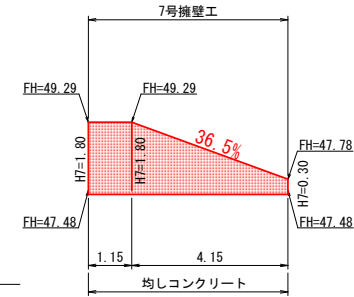

B - B S=1:30

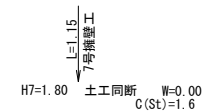
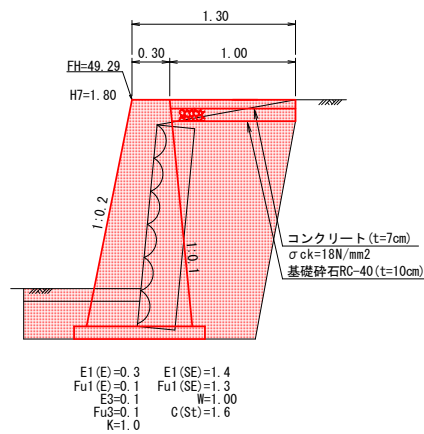
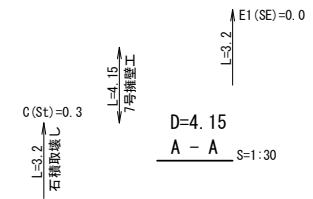
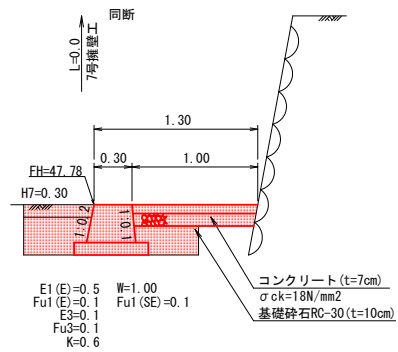

数量表 1号昇降路工

| 種別 | 規格 | 計算式 | 単位 | 数量 |
|----------|--|--|----------------|------|
| 土工 床掘 | 砂質土 | $1.4 \times 1.15 + 1/2(1.4 + 0.0) \times 3.2$ | m ³ | 3.9 |
| 床掘 | 粘性土 | $0.3 \times 1.15 + 1/2(0.3 + 0.5) \times 4.15$ | m ³ | 2.0 |
| 埋戻 | 砂質土 | $1.3 \times 1.15 + 1/2(1.3 + 0.1) \times 4.15$ | m ³ | 4.4 |
| 埋戻 | 粘性土 | $0.1 \times 1.15 + 1/2(0.1 + 0.1) \times 4.15$ | m ³ | 0.5 |
| 耕土剥取り | 粘性土(田) | $0.1 \times 1.15 + 1/2(0.1 + 0.1) \times 4.15$ | m ³ | 0.5 |
| 耕土埋戻 | 粘性土(田) | $0.1 \times 1.15 + 1/2(0.1 + 0.1) \times 4.15$ | m ³ | 0.5 |
| 基面整正 | | $1.0 \times 1.15 + 1/2(1.0 + 0.6) \times 4.15$ | m ² | 4.5 |
| 石積取壊し | | $1.6 \times 1.15 + 1/2(1.6 + 0.3) \times 3.2$ | m ² | 4.9 |
| 擁壁工 | 7号擁壁工 | $1.15 + 4.15$ | m | 5.3 |
| コンクリート | σ _{ck} =18N/mm ² | $1.03 \times 1.15 + 1/2(1.03 + 0.10) \times 4.15$ | m ³ | 3.53 |
| 型枠 | | $3.64 \times 1.15 + 1/2(3.64 + 0.61) \times 4.15$ | m ² | 13.0 |
| 均しコンクリート | σ _{ck} =18N/mm ² | $0.10 \times 1.15 + 1/2(0.10 + 0.06) \times 4.15$ | m ³ | 0.45 |
| 均しコン型枠 | | $0.2 \times (1.15 + 4.15)$ | m ² | 1.1 |
| 舗装工 | 7-10 | | | |
| コンクリート | σ _{ck} =18N/mm ² (7cm) | $(1/2(0.0 + 1.00) \times 1.15 + 1.00 \times 4.15) \times 0.07$ | m ³ | 0.33 |
| 基礎砕石 | RC-30 (10cm) | $1/2(0.0 + 1.00) \times 1.15 + 1.00 \times 4.15$ | m ² | 4.7 |

A1→A3に50%縮小印刷

| | | | |
|-------|----------------------|------|------|
| 工事名 | 道路改良工事 (東中条33号線・8-1) | | |
| 図面名 | 昇降路工展開図 | | |
| 作成年月日 | 2026年5月 | | |
| 縮尺 | 図示 | 図面番号 | 9/10 |
| 会社名 | | | |
| 事業者名 | 福山市 神辺建設産業課 | | |

平面図 S=1:250

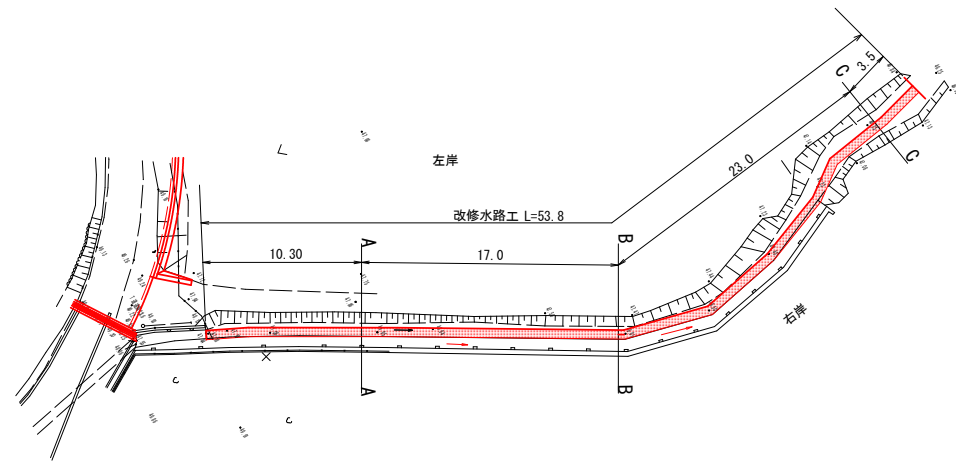

縦断面図 V=1:100
H=1:250

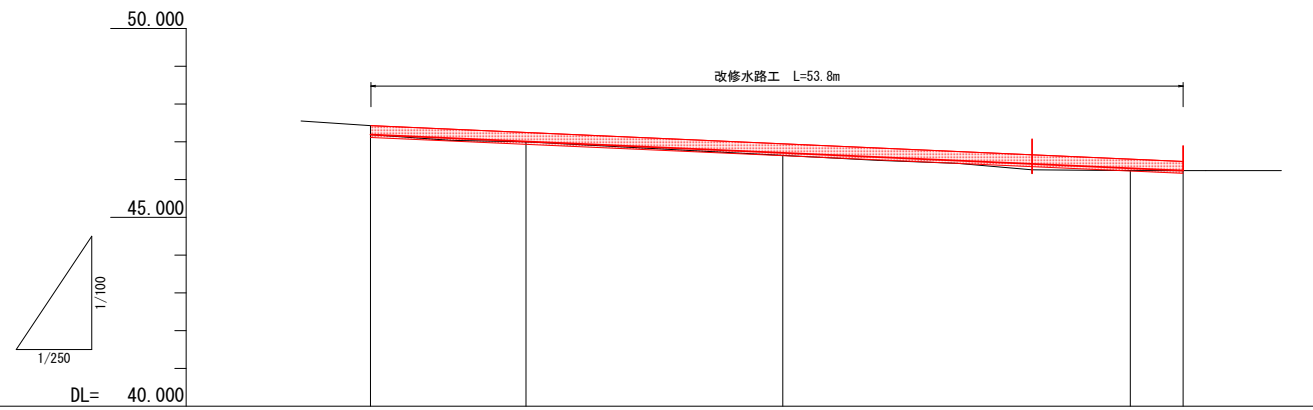

| | | | | | |
|------|--|--------|--------|--------|--------|
| 勾配 | 47.190 ———— $i=1.76\%$ $L=53.80$ ———— 46.243 | | | | |
| 計画高 | 47.190 | 47.009 | 46.305 | 46.243 | |
| 盛土 | | | | | |
| 切土 | | | | | |
| 地盤高 | | 47.00 | 46.64 | 46.24 | 46.24 |
| 追加距離 | | 10.300 | 27.300 | 50.300 | 53.800 |
| 区間距離 | | 10.300 | 17.000 | 23.000 | 3.500 |
| 測点 | A - A | B - B | C - C | | |

横断面図 S=1:100

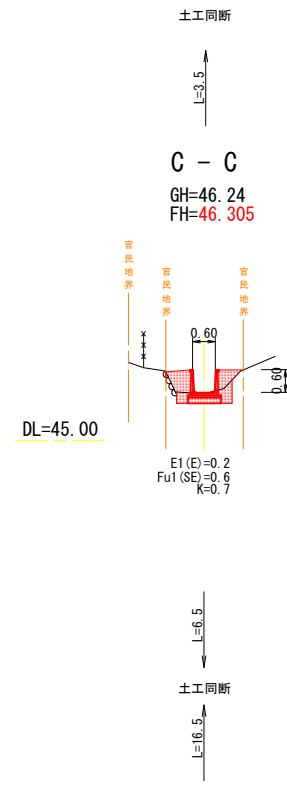

水路工 (B600) S=1:20

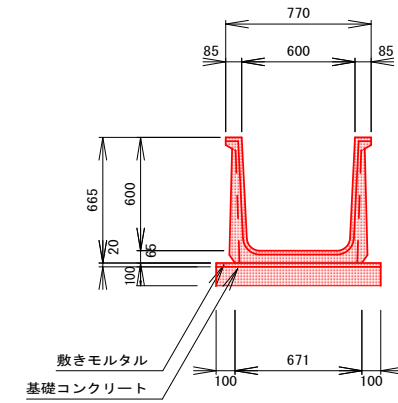

標準材料表 10m当り

| 名称 | 規格 | 数量 |
|----------|------------|----------|
| 基礎コンクリート | 18N-8-40 | 0.871 m3 |
| 型枠 | | 2.000 m2 |
| 敷モルタル | (1:3) | 0.174 m3 |
| 大型フリューム | 600 L=2000 | 5 本 |

数量表 水路工

| 種別 | 規格 | 計算式 | 単位 | 数量 |
|----------|------------|---|----|-------|
| 土工 床掘 | 粘性土 | $0.3 \times 10.3 + 0.3 \times 17.0 + 0.3 \times 16.5 + 0.2 \times 6.5 + 0.2 \times 3.5$ | m3 | 15.14 |
| 埋戻 | 砂質土 | $0.3 \times 10.3 + 0.3 \times 17.0 + 0.3 \times 16.5 + 0.6 \times 6.5 + 0.6 \times 3.5$ | m3 | 19.14 |
| 基礎整正 | | $0.7 \times 10.3 + 0.7 \times 17.0 + 0.7 \times 16.5 + 0.7 \times 6.5 + 0.7 \times 3.5$ | m2 | 37.66 |
| 基礎コンクリート | 18N-8-40 | $0.871 / 10.0 \times (10.3 + 17.0 + 16.5 + 6.5 + 3.5)$ | m3 | 4.68 |
| 型枠 | | $2.000 / 10.0 \times (10.3 + 17.0 + 16.5 + 6.5 + 3.5)$ | m2 | 10.76 |
| 敷モルタル | (1:3) | $0.174 / 10.0 \times (10.3 + 17.0 + 16.5 + 6.5 + 3.5)$ | m3 | 0.93 |
| 大型フリューム | 600 L=2000 | $10.3 + 17.0 + 16.5 + 6.5 + 3.5$ | m | 53.8 |
| モルタル間詰 | (1:3) | $0.1 \times 10.3 + 0.1 \times 17.0 + 0.1 \times 16.5$ | m3 | 4.38 |

D=23.000

B - B

GH=46.64

FH=46.710

D=17.000

A - A

GH=47.00

FH=47.009

| | | | |
|-------|----------------------|------|-------|
| 工事名 | 道路改良工事 (東中条33号線・8-1) | | |
| 図面名 | 水路工 | | |
| 作成年月日 | 2026年5月 | | |
| 縮尺 | 図示 | 図面番号 | 10/10 |
| 会社名 | | | |
| 事業者名 | 福山市 神辺建設産業課 | | |

参考図書

施工単価表

掘削

SPK25040001

単第0 -0001 表

土砂 上記以外(小規模)

標準

1

m3 当り

機械構成比: 26.01% 労務構成比:

62.89%

材料構成比: 11.10%

市場単価構成比: 0.00%

標準単価:

1,241.00000

| 代表機労材規格(積算地区) | 構成比 | 単価(積算地区) | 代表機労材規格(東京地区) | 単価(東京地区) | 備考 |
|--|--------|----------|--|----------|------------------------|
| バックホウ(クローラ型) 標準型・排2 山積0.28/平積0.2m3 | 26.01% | | バックホウ(クローラ型) 標準型・排2 山積0.28/平積0.2m3 | | MTPC00062 MTPT00062 |
| 運転手(特殊) | 62.89% | | 運転手(特殊) | | RTPC00006 RTPT00006 |
| 軽油 パトロール給油, 2~4KL積載車給油 | 11.10% | | 軽油パトロール給油 | | TTPC00013 TTPT00013 |
| 積算単価 | | | 積算単価 | | EP001 |
| A=1 土砂 E=7 標準 | | | B=5 上記以外(小規模) | | |
| | | | | | |
| | | | | | |
| | | | | | |
| | | | | | |

施工単価表

路床盛土
 施工幅員2.5m以上4.0m未満

SPK25040005

単第0 -0002 表

1
 m3 当り
 標準単価： 901.19000

機械構成比： 15.27% 労務構成比： 76.30% 材料構成比： 8.43% 市場単価構成比： 0.00%

| 代表機労材規格(積算地区) | 構成比 | 単価(積算地区) | 代表機労材規格(東京地区) | 単価(東京地区) | 備考 |
|--|--------|----------|--|----------|------------------------|
| <賃>振動ローラ(搭乗・コンバインド式) 質量3~4t 排出ガス対策型(第1,2次基準値)低騒音 | 7.65% | | 振動ローラ(舗装用) [搭乗式コンバインド型] 質量3~4t | | KTPC00009 KTPT00009 |
| <賃>後方超小旋回バックホウ(クローラ型) 山積0.28m3(平積0.2) 排出ガス対策型(第1,2,3次基準値)低騒音 | 7.62% | | バックホウ(クローラ型) [後方超小旋回型] 山積0.28m3(平積0.2m3) | | KTPC00054 KTPT00054 |
| 運転手(特殊) | 67.85% | | 運転手(特殊) | | RTPC00006 RTPT00006 |
| 普通作業員 | 8.45% | | 普通作業員 | | RTPC00002 RTPT00002 |
| 軽油 パトロール給油,2~4KL積載車給油 | 8.43% | | 軽油パトロール給油 | | TTPC00013 TTPT00013 |
| 積算単価 | | | 積算単価 | | EP001 |
| A=2 施工幅員2.5m以上4.0m未満 | | | | | |
| | | | | | |
| | | | | | |

施工単価表

土砂等運搬(砂質土)

SPK25040002

単第0 -0003 表

小規模 土砂(岩塊・玉石混り土含む)

DID区間無し 距離10.0km以下(7.5km超)

1

m3 当り

機械構成比: 26.52% 労務構成比:

61.90%

材料構成比: 11.58%

市場単価構成比: 0.00%

標準単価:

3,050.40000

| 代表機材規格(積算地区) | 構成比 | 単価(積算地区) | 代表機材規格(東京地区) | 単価(東京地区) | 備考 |
|--|--------|----------|--|----------|----------------------------|
| ダンプトラック[オンロード・ディーゼル] 4t積級 (タイヤ損耗費及び補修費(良好)を含む) | 26.52% | | ダンプトラック[オンロード・ディーゼル] 4t積級 (タイヤ損耗費及び補修費(良好)を含む) | | MTPC00017T1 MTPT00017T1 |
| 運転手(一般) | 61.90% | | 運転手(一般) | | RTPC00007 RTPT00007 |
| 軽油 パトロール給油, 2~4KL積載車給油 | 11.58% | | 軽油パトロール給油 | | TTPC00013 TTPT00013 |
| 積算単価 | | | 積算単価 | | EP001 |
| A=2 小規模 C=1 土砂(岩塊・玉石混り土含む) F=39 距離10.0km以下(7.5km超) | | | B=5 バックホウ山積0.28m3(平積0.2m3) D=1 DID区間無し | | |
| | | | | | |
| | | | | | |
| | | | | | |
| | | | | | |

施工単価表

土砂等運搬(粘性土)

SPK25040002

単第0 -0004 表

小規模 土砂(岩塊・玉石混り土含む)

DID区間無し 距離10.0km以下(7.5km超)

1

m3 当り

機械構成比: 26.52% 労務構成比:

61.90%

材料構成比: 11.58%

市場単価構成比: 0.00%

標準単価:

3,050.40000

| 代表機労材規格(積算地区) | 構成比 | 単価(積算地区) | 代表機労材規格(東京地区) | 単価(東京地区) | 備考 |
|--|--------|----------|--|----------|----------------------------|
| ダンプトラック[オンロード・ディーゼル] 4t積級 (タイヤ損耗費及び補修費(良好)を含む) | 26.52% | | ダンプトラック[オンロード・ディーゼル] 4t積級 (タイヤ損耗費及び補修費(良好)を含む) | | MTPC00017T1 MTPT00017T1 |
| 運転手(一般) | 61.90% | | 運転手(一般) | | RTPC00007 RTPT00007 |
| 軽油 パトロール給油,2~4KL積載車給油 | 11.58% | | 軽油パトロール給油 | | TTPC00013 TTPT00013 |
| 積算単価 | | | 積算単価 | | EP001 |
| A=2 小規模 C=1 土砂(岩塊・玉石混り土含む) F=39 距離10.0km以下(7.5km超) | | | B=5 バックホウ山積0.28m3(平積0.2m3) D=1 DID区間無し | | |
| | | | | | |
| | | | | | |
| | | | | | |
| | | | | | |

施工単価表

土砂等運搬(岩塊等)

SPK25040002

単第0 -0005 表

標準 土砂(岩塊・玉石混り土含む)

DID区間有り 距離17.5km以下(12.0km超)

1

m3 当り

機械構成比: 44.67% 労務構成比:

40.44%

材料構成比: 14.89%

市場単価構成比: 0.00%

標準単価:

2,742.60000

| 代表機材規格(積算地区) | 構成比 | 単価(積算地区) | 代表機材規格(東京地区) | 単価(東京地区) | 備考 |
|--|--------|----------|---|----------|----------------------------|
| ダンプトラック[オンロード・ディーゼル] 10t積級 (タイヤ損耗費及び補修費(良好)を含む) | 44.67% | | ダンプトラック[オンロード・ディーゼル] 10t積級 (タイヤ損耗費及び補修費(良好)を含む) | | MTPC00018T1 MTPT00018T1 |
| 運転手(一般) | 40.44% | | 運転手(一般) | | RTPC00007 RTPT00007 |
| 軽油 パトロール給油,2~4KL積載車給油 | 14.89% | | 軽油パトロール給油 | | TTPC00013 TTPT00013 |
| 積算単価 | | | 積算単価 | | EP001 |
| A=1 標準 C=1 土砂(岩塊・玉石混り土含む) E=41 距離17.5km以下(12.0km超) | | | B=3 バックホウ山積0.45m3(平積0.35m3) D=2 DID区間有り | | |
| | | | | | |
| | | | | | |
| | | | | | |
| | | | | | |

施工単価表

床掘り(礫質土)
土砂 上記以外(小規模)

SPK25040015

単第0 -0006 表

機械構成比: 18.73% 労務構成比: 74.16% 材料構成比: 7.11% 市場単価構成比: 0.00% 標準単価: 1 m3 当り 2,247.40000

| 代表機労材規格(積算地区) | 構成比 | 単価(積算地区) | 代表機労材規格(東京地区) | 単価(東京地区) | 備考 |
|--|--------|----------|--|----------|------------------------|
| バックホウ(クローラ型) 後方超小旋回型・排2 山積0.28/平積0.2m3 | 18.73% | | バックホウ(クローラ型) 後方超小旋回型・排2 山積0.28/平積0.2m3 | | MTPC00083 MTPT00083 |
| 運転手(特殊) | 40.26% | | 運転手(特殊) | | RTPC00006 RTPT00006 |
| 普通作業員 | 33.90% | | 普通作業員 | | RTPC00002 RTPT00002 |
| 軽油 パトロール給油,2~4KL積載車給油 | 7.11% | | 軽油パトロール給油 | | TTPC00013 TTPT00013 |
| 積算単価 | | | 積算単価 | | EP001 |
| A=1 土砂 E=1 -(全ての費用) | | | B=5 上記以外(小規模) | | |
| | | | | | |
| | | | | | |
| | | | | | |

施工単価表

床掘り(粘性土)
土砂 上記以外(小規模)

SPK25040015

単第0 -0007 表

1 m3 当り
標準単価: 2,247.40000

機械構成比: 18.73% 労務構成比: 74.16% 材料構成比: 7.11% 市場単価構成比: 0.00%

| 代表機労材規格(積算地区) | 構成比 | 単価(積算地区) | 代表機労材規格(東京地区) | 単価(東京地区) | 備考 |
|--|--------|----------|--|----------|------------------------|
| バックホウ(クローラ型) 後方超小旋回型・排2 山積0.28/平積0.2m3 | 18.73% | | バックホウ(クローラ型) 後方超小旋回型・排2 山積0.28/平積0.2m3 | | MTPC00083 MTPT00083 |
| 運転手(特殊) | 40.26% | | 運転手(特殊) | | RTPC00006 RTPT00006 |
| 普通作業員 | 33.90% | | 普通作業員 | | RTPC00002 RTPT00002 |
| 軽油 パトロール給油,2~4KL積載車給油 | 7.11% | | 軽油パトロール給油 | | TTPC00013 TTPT00013 |
| 積算単価 | | | 積算単価 | | EP001 |
| A=1 土砂 E=1 -(全ての費用) | | | B=5 上記以外(小規模) | | |
| | | | | | |
| | | | | | |
| | | | | | |

施工単価表

床掘り(耕土)田
土砂 上記以外(小規模)

SPK25040015

単第0 -0008 表

1 m3 当り
標準単価: 2,247.40000

機械構成比: 18.73% 労務構成比: 74.16% 材料構成比: 7.11% 市場単価構成比: 0.00%

| 代表機労材規格(積算地区) | 構成比 | 単価(積算地区) | 代表機労材規格(東京地区) | 単価(東京地区) | 備考 |
|--|--------|----------|--|----------|------------------------|
| バックホウ(クローラ型) 後方超小旋回型・排2 山積0.28/平積0.2m3 | 18.73% | | バックホウ(クローラ型) 後方超小旋回型・排2 山積0.28/平積0.2m3 | | MTPC00083 MTPT00083 |
| 運転手(特殊) | 40.26% | | 運転手(特殊) | | RTPC00006 RTPT00006 |
| 普通作業員 | 33.90% | | 普通作業員 | | RTPC00002 RTPT00002 |
| 軽油 パトロール給油,2~4KL積載車給油 | 7.11% | | 軽油パトロール給油 | | TTPC00013 TTPT00013 |
| 積算単価 | | | 積算単価 | | EP001 |
| A=1 土砂 E=1 -(全ての費用) | | | B=5 上記以外(小規模) | | |
| | | | | | |
| | | | | | |
| | | | | | |

施工単価表

埋戻し(礫質土)
土砂

SPK25040020

単第0 -0009 表

上記以外(小規模)

1

m3 当り

機械構成比: 8.87% 労務構成比:

87.15% 材料構成比: 3.98%

市場単価構成比: 0.00%

標準単価:

4,063.80000

| 代表機材規格(積算地区) | 構成比 | 単価(積算地区) | 代表機材規格(東京地区) | 単価(東京地区) | 備考 |
|--|-----------------------|----------|--|----------|------------------------|
| バックホウ(クローラ型) 後方超小旋回型・排2 山積0.28/平積0.2m3 | 8.27% | | バックホウ(クローラ型) 後方超小旋回型・排2 山積0.28/平積0.2m3 | | MTPC00083 MTPT00083 |
| タンパ及びランマ ランマ 質量60~80kg | 0.60% | | タンパ及びランマ ランマ 質量60~80kg | | MTPC00048 MTPT00048 |
| 普通作業員 | 50.03% | | 普通作業員 | | RTPC00002 RTPT00002 |
| 特殊作業員 | 19.35% | | 特殊作業員 | | RTPC00001 RTPT00001 |
| 運転手(特殊) | 17.77% | | 運転手(特殊) | | RTPC00006 RTPT00006 |
| 軽油 パトロール給油,2~4KL積載車給油 | 3.14% | | 軽油パトロール給油 | | TTPC00013 TTPT00013 |
| ガソリン,レギュラー スタンド渡し,スタンド給油 | 0.84% | | ガソリンレギュラースタンド | | TTPC00014 TTPT00014 |
| 積算単価 | | | 積算単価 | | EP001 |
| A=5 D=1 | 上記以外(小規模) -(全ての費用) | | B=1 土砂 | | |

施工単価表

頁0 -0011

埋戻し(粘性土)

SPK25040020

単第0 -0010 表

土砂

上記以外(小規模)

1

m3 当り

機械構成比: 8.87%

労務構成比:

87.15%

材料構成比:

3.98%

市場単価構成比:

0.00%

標準単価:

4,063.80000

| 代表機労材規格(積算地区) | 構成比 | 単価(積算地区) | 代表機労材規格(東京地区) | 単価(東京地区) | 備考 |
|--|-----------------------|----------|--|----------|------------------------|
| バックホウ(クローラ型) 後方超小旋回型・排2 山積0.28/平積0.2m3 | 8.27% | | バックホウ(クローラ型) 後方超小旋回型・排2 山積0.28/平積0.2m3 | | MTPC00083 MTPT00083 |
| タンパ及びランマ ランマ 質量60~80kg | 0.60% | | タンパ及びランマ ランマ 質量60~80kg | | MTPC00048 MTPT00048 |
| 普通作業員 | 50.03% | | 普通作業員 | | RTPC00002 RTPT00002 |
| 特殊作業員 | 19.35% | | 特殊作業員 | | RTPC00001 RTPT00001 |
| 運転手(特殊) | 17.77% | | 運転手(特殊) | | RTPC00006 RTPT00006 |
| 軽油 パトロール給油,2~4KL積載車給油 | 3.14% | | 軽油パトロール給油 | | TTPC00013 TTPT00013 |
| ガソリン,レギュラー スタンド渡し,スタンド給油 | 0.84% | | ガソリンレギュラースタンド | | TTPC00014 TTPT00014 |
| 積算単価 | | | 積算単価 | | EP001 |
| A=5 D=1 | 上記以外(小規模) -(全ての費用) | | B=1 土砂 | | |

施工単価表

埋戻し(耕土)田
土砂

SPK25040020

単第0 -0011 表

上記以外(小規模)

1

m3 当り

機械構成比: 8.87% 労務構成比:

87.15% 材料構成比: 3.98%

市場単価構成比: 0.00%

標準単価:

4,063.80000

| 代表機労材規格(積算地区) | 構成比 | 単価(積算地区) | 代表機労材規格(東京地区) | 単価(東京地区) | 備考 |
|--|-----------------------|----------|--|----------|------------------------|
| バックホウ(クローラ型) 後方超小旋回型・排2 山積0.28/平積0.2m3 | 8.27% | | バックホウ(クローラ型) 後方超小旋回型・排2 山積0.28/平積0.2m3 | | MTPC00083 MTPT00083 |
| タンパ及びランマ ランマ 質量60～80kg | 0.60% | | タンパ及びランマ ランマ 質量60～80kg | | MTPC00048 MTPT00048 |
| 普通作業員 | 50.03% | | 普通作業員 | | RTPC00002 RTPT00002 |
| 特殊作業員 | 19.35% | | 特殊作業員 | | RTPC00001 RTPT00001 |
| 運転手(特殊) | 17.77% | | 運転手(特殊) | | RTPC00006 RTPT00006 |
| 軽油 パトロール給油,2～4KL積載車給油 | 3.14% | | 軽油パトロール給油 | | TTPC00013 TTPT00013 |
| ガソリン,レギュラー スタンド渡し,スタンド給油 | 0.84% | | ガソリンレギュラースタンド | | TTPC00014 TTPT00014 |
| 積算単価 | | | 積算単価 | | EP001 |
| A=5 D=1 | 上記以外(小規模) -(全ての費用) | | B=1 土砂 | | |

施工単価表

頁0 -0016

コンクリート

SPK25040157

単第0 -0013 表

無筋・鉄筋構造物 18-8-25(20)BB

バックホウ(クレーン機能付)打設

1

m3 当り

機械構成比: 3.50% 労務構成比:

34.96% 材料構成比: 61.54%

市場単価構成比: 0.00%

標準単価:

36,531.00000

| 代表機材規格(積算地区) | 構成比 | 単価(積算地区) | 代表機材規格(東京地区) | 単価(東京地区) | 備考 |
|---|--------|----------|--|----------|------------------------|
| <賃>バックホウ(クローラ型クレーン機能付) 山積0.8m3(平積0.6)吊能力2.9t 排1~3,2011,2014 | 3.31% | | バックホウ [クローラ型クレーン付] 排ガス型(第2次)山積0.8m3吊2.9t | | KTPC00006 KTPT00006 |
| その他(機械) | | | その他(機械) | | EK009 |
| 特殊作業員 | 10.07% | | 特殊作業員 | | RTPC00001 RTPT00001 |
| 普通作業員 | 9.38% | | 普通作業員 | | RTPC00002 RTPT00002 |
| 土木一般世話役 | 7.04% | | 土木一般世話役 | | RTPC00009 RTPT00009 |
| 運転手(特殊) | 6.40% | | 運転手(特殊) | | RTPC00006 RTPT00006 |
| その他(労務) | | | その他(労務) | | ER009 |
| レディーミクストコンクリート指定品 呼び強度18,スランプ8,粗骨材20(25) W/C(60%),種別(高炉) | 59.80% | | 生コンクリート 高炉 24-12-25(20) W/C 55% | | TTPC00003 TTPT00343 |
| 軽油 パトロール給油,2~4KL積載車給油 | 1.65% | | 軽油パトロール給油 | | TTPC00013 TTPT00013 |

施工単価表

型枠

SPK25040159

単第0 -0014 表

一般型枠

鉄筋・無筋構造物

1

m2 当り

機械構成比: 0.00%

労務構成比: 100.00%

材料構成比: 0.00%

市場単価構成比: 0.00%

標準単価:

10,100.00000

| 代表機材規格(積算地区) | 構成比 | 単価(積算地区) | 代表機材規格(東京地区) | 単価(東京地区) | 備考 |
|--------------------------|--------|----------|--------------|----------|------------------------|
| 型わく工 | 46.66% | | 型わく工 | | RTPC00010 RTPT00010 |
| 普通作業員 | 25.14% | | 普通作業員 | | RTPC00002 RTPT00002 |
| 土木一般世話役 | 9.51% | | 土木一般世話役 | | RTPC00009 RTPT00009 |
| その他(労務) | | | その他(労務) | | ER009 |
| 積算単価 | | | 積算単価 | | EP001 |
| A=1 一般型枠 C=1 -(全ての費用) | | | B=1 鉄筋・無筋構造物 | | |
| | | | | | |
| | | | | | |
| | | | | | |

施工単価表

頁0 -0020

コンクリート削孔(電動ハンマドリル)

SPK25040114

単第0 -0016 表

削孔深さ30mm以上200mm未満

1

孔 当り

機械構成比: 2.15% 労務構成比: 95.53%

材料構成比: 2.32%

市場単価構成比: 0.00%

標準単価:

684.28000

| 代表機材規格(積算地区) | 構成比 | 単価(積算地区) | 代表機材規格(東京地区) | 単価(東京地区) | 備考 |
|--------------------------------------|--------|----------|--------------------------------------|----------|------------------------|
| <賃>発動発電機(ガソリン発電機) 定格容量2kVA 低騒音 | 1.03% | | <賃>発動発電機(ガソリン発電機) 定格容量2kVA 低騒音 | | KTPC00041 KTPT00041 |
| その他 電動ハンマドリル 穴あけ能力 38~40mm | 0.72% | | 電動ハンマドリル 穴あけ能力 38~40mm | | MTPC00146 MTPT00146 |
| その他(機械) | | | その他(機械) | | EK009 |
| 特殊作業員 | 45.54% | | 特殊作業員 | | RTPC00001 RTPT00001 |
| 普通作業員 | 18.55% | | 普通作業員 | | RTPC00002 RTPT00002 |
| 土木一般世話役 | 13.59% | | 土木一般世話役 | | RTPC00009 RTPT00009 |
| その他(労務) | | | その他(労務) | | ER009 |
| ガソリン,レギュラー スタンド渡し,スタンド給油 | 1.89% | | ガソリンレギュラースタンド | | TTPC00014 TTPT00014 |
| その他(材料) | | | その他(材料) | | EZ009 |

施工単価表

コンクリート

SPK25040157

単第0 -0018 表

小型構造物 18-8-25(20)BB

人力打設

1

m3 当り

機械構成比: 0.00% 労務構成比:

41.15%

材料構成比: 58.85%

市場単価構成比: 0.00%

標準単価:

36,756.00000

| 代表機労材規格(積算地区) | 構成比 | 単価(積算地区) | 代表機労材規格(東京地区) | 単価(東京地区) | 備考 |
|--|--------|----------|------------------------------------|----------|------------------------|
| 普通作業員 | 22.25% | | 普通作業員 | | RTPC00002 RTPT00002 |
| 土木一般世話役 | 9.19% | | 土木一般世話役 | | RTPC00009 RTPT00009 |
| 特殊作業員 | 7.69% | | 特殊作業員 | | RTPC00001 RTPT00001 |
| その他(労務) | | | その他(労務) | | ER009 |
| レディーミクストコンクリート指定品 呼び強度18,スランプ8,粗骨材20(25) W/C(60%),種別(高炉) | 58.85% | | 生コンクリート 高炉 24-12-25(20) W/C 55% | | TTPC00003 TTPT00343 |
| 積算単価 | | | 積算単価 | | E9999 |
| A=2 小型構造物 C=3 18-8-25(20)BB H=2 現場内小運搬無し K=1 -(全ての費用) | | | B=3 人力打設 F=2 一般養生 J=1 - | | |
| | | | | | |
| | | | | | |

施工単価表

型枠

SPK25040159

単第0 -0019 表

一般型枠

小型構造物

1

m2 当り

機械構成比: 0.00%

労務構成比: 100.00%

材料構成比: 0.00%

市場単価構成比: 0.00%

標準単価:

9,147.60000

| 代表機材規格(積算地区) | 構成比 | 単価(積算地区) | 代表機材規格(東京地区) | 単価(東京地区) | 備考 |
|--------------------------|--------|----------|--------------|----------|------------------------|
| 型わく工 | 44.28% | | 型わく工 | | RTPC00010 RTPT00010 |
| 普通作業員 | 30.82% | | 普通作業員 | | RTPC00002 RTPT00002 |
| 土木一般世話役 | 11.86% | | 土木一般世話役 | | RTPC00009 RTPT00009 |
| その他(労務) | | | その他(労務) | | ER009 |
| 積算単価 | | | 積算単価 | | EP001 |
| A=1 一般型枠 C=1 -(全ての費用) | | | B=2 小型構造物 | | |
| | | | | | |
| | | | | | |
| | | | | | |

施工単価表

頁0 -0025

基礎碎石

SPK25040034

単第0 -0020 表

碎石の厚さ12.5cmを超え17.5cm以下

RC-40

1

m2 当り

機械構成比: 5.04% 労務構成比: 74.10%

材料構成比: 20.86%

市場単価構成比: 0.00%

標準単価:

1,335.60000

| 代表機材規格(積算地区) | 構成比 | 単価(積算地区) | 代表機材規格(東京地区) | 単価(東京地区) | 備考 |
|---|--------|----------|------------------------------------|----------|------------------------|
| <賃>バックホウ(クローラ型) 山積0.8m3(平積0.6) 排1~3,2011,2014 | 5.01% | | バックホウ クローラ型 山積0.8m3(平積0.6m3) | | KTPC00018 KTPT00018 |
| その他(機械) | | | その他(機械) | | EK009 |
| 普通作業員 | 35.62% | | 普通作業員 | | RTPC00002 RTPT00002 |
| 特殊作業員 | 15.04% | | 特殊作業員 | | RTPC00001 RTPT00001 |
| 運転手(特殊) | 13.95% | | 運転手(特殊) | | RTPC00006 RTPT00006 |
| 土木一般世話役 | 8.98% | | 土木一般世話役 | | RTPC00009 RTPT00009 |
| その他(労務) | | | その他(労務) | | ER009 |
| 再生クラッシャーラン 40~0mm | 16.17% | | 再生クラッシャーラン RC-40 | | TTPC00008 TTPT00008 |
| 軽油 パトロール給油,2~4KL積載車給油 | 4.66% | | 軽油パトロール給油 | | TTPC00013 TTPT00013 |

施工単価表

床掘り

SPK25040015

単第0 -0021 表

土砂 上記以外(小規模)

1

m3 当り

機械構成比: 18.73% 労務構成比: 74.16% 材料構成比: 7.11% 市場単価構成比: 0.00% 標準単価: 2,247.40000

| 代表機労材規格(積算地区) | 構成比 | 単価(積算地区) | 代表機労材規格(東京地区) | 単価(東京地区) | 備考 |
|--|--------|----------|--|----------|------------------------|
| バックホウ(クローラ型) 後方超小旋回型・排2 山積0.28/平積0.2m3 | 18.73% | | バックホウ(クローラ型) 後方超小旋回型・排2 山積0.28/平積0.2m3 | | MTPC00083 MTPT00083 |
| 運転手(特殊) | 40.26% | | 運転手(特殊) | | RTPC00006 RTPT00006 |
| 普通作業員 | 33.90% | | 普通作業員 | | RTPC00002 RTPT00002 |
| 軽油 パトロール給油,2~4KL積載車給油 | 7.11% | | 軽油パトロール給油 | | TTPC00013 TTPT00013 |
| 積算単価 | | | 積算単価 | | EP001 |
| A=1 土砂 E=1 -(全ての費用) | | | B=5 上記以外(小規模) | | |
| | | | | | |
| | | | | | |
| | | | | | |

施工単価表

埋戻し

SPK25040020

単第0 -0022 表

土砂

上記以外(小規模)

1

m3 当り

機械構成比: 8.87%

労務構成比:

87.15%

材料構成比: 3.98%

市場単価構成比: 0.00%

標準単価:

4,063.80000

| 代表機材規格(積算地区) | 構成比 | 単価(積算地区) | 代表機材規格(東京地区) | 単価(東京地区) | 備考 |
|--|-----------------------|----------|--|----------|------------------------|
| バックホウ(クローラ型) 後方超小旋回型・排2 山積0.28/平積0.2m3 | 8.27% | | バックホウ(クローラ型) 後方超小旋回型・排2 山積0.28/平積0.2m3 | | MTPC00083 MTPT00083 |
| タンパ及びランマ ランマ 質量60~80kg | 0.60% | | タンパ及びランマ ランマ 質量60~80kg | | MTPC00048 MTPT00048 |
| 普通作業員 | 50.03% | | 普通作業員 | | RTPC00002 RTPT00002 |
| 特殊作業員 | 19.35% | | 特殊作業員 | | RTPC00001 RTPT00001 |
| 運転手(特殊) | 17.77% | | 運転手(特殊) | | RTPC00006 RTPT00006 |
| 軽油 パトロール給油,2~4KL積載車給油 | 3.14% | | 軽油パトロール給油 | | TTPC00013 TTPT00013 |
| ガソリン,レギュラー スタンド渡し,スタンド給油 | 0.84% | | ガソリンレギュラースタンド | | TTPC00014 TTPT00014 |
| 積算単価 | | | 積算単価 | | EP001 |
| A=5 D=1 | 上記以外(小規模) -(全ての費用) | | B=1 土砂 | | |

施工単価表

頁0 -0032

鉄筋コンクリート台付管

SPK25040098

単第0 -0025 表

据付 管径300mm

台付鉄筋コンクリート管(バイコン管)

1 m 当り

機械構成比: 5.30%

労務構成比:

28.35%

材料構成比: 66.35%

市場単価構成比:

0.00%

標準単価:

12,785.00000

| 代表機材規格(積算地区) | 構成比 | 単価(積算地区) | 代表機材規格(東京地区) | 単価(東京地区) | 備考 |
|--|--------|----------|--|----------|------------------------|
| バックホウ(クローラ型) 標準型・クレーン機能付き・排1 山積0.45/平積0.35m3,吊能力2.9t | 4.31% | | バックホウ(クローラ型) 標準型・クレーン機能付き・排1 山積0.45/平積0.35m3,吊能力2.9t | | MTPC00063 MTPT00063 |
| その他(機械) | | | その他(機械) | | EK009 |
| 運転手(特殊) | 8.06% | | 運転手(特殊) | | RTPC00006 RTPT00006 |
| 普通作業員 | 7.94% | | 普通作業員 | | RTPC00002 RTPT00002 |
| 土木一般世話役 | 4.84% | | 土木一般世話役 | | RTPC00009 RTPT00009 |
| 特殊作業員 | 2.21% | | 特殊作業員 | | RTPC00001 RTPT00001 |
| その他(労務) | | | その他(労務) | | ER009 |
| 台付鉄筋コンクリート管(バイコン台付管) <JSWASA-9>,呼び径300BZ,長2000 参考質量390kg | 63.97% | | 鉄筋コンクリート台付管(バイコン台付管) 管径300mm×長さ2,000mm | | TTPC00134 TTPT00134 |
| 軽油 パトロール給油,2~4KL積載車給油 | 1.94% | | 軽油パトロール給油 | | TTPC00013 TTPT00013 |

施工単価表

モルタル練
高炉

SPK25040158

単第0 -0026 表

1
標準単価： m3 当り
102,720.00000

機械構成比： 0.00% 労務構成比： 82.04% 材料構成比： 17.96% 市場単価構成比： 0.00%

| 代表機労材規格(積算地区) | 構成比 | 単価(積算地区) | 代表機労材規格(東京地区) | 単価(東京地区) | 備考 |
|---------------------------|--------|----------|--------------------|----------|------------------------|
| 普通作業員 | 54.42% | | 普通作業員 | | RTPC00002 RTPT00002 |
| 土木一般世話役 | 27.46% | | 土木一般世話役 | | RTPC00009 RTPT00009 |
| その他(労務) | | | その他(労務) | | ER009 |
| セメント(袋) 高炉B種 25kg/袋 | 12.48% | | セメント 高炉B 25kg袋入 | | TTPC00063 TTPT00063 |
| コンクリート用砂 細目(洗い) | 5.48% | | 砂 細目(洗い) | | TTPC00066 TTPT00066 |
| 積算単価 | | | 積算単価 | | EP001 |
| A=1 高炉 | | | B=1 -(全ての費用) | | |
| | | | | | |
| | | | | | |

施工単価表

上層路盤(車道・路肩部)

SPK25040237

単第0 -0027 表

RM-30

全仕上り厚100mm 1層施工

1

m2 当り

機械構成比: 11.57%

労務構成比:

37.08%

材料構成比:

51.35%

市場単価構成比:

0.00%

標準単価:

637.83000

| 代表機労材規格(積算地区) | 構成比 | 単価(積算地区) | 代表機労材規格(東京地区) | 単価(東京地区) | 備考 |
|--|--------|----------|-----------------------------------|----------|------------------------|
| モータグレーダ 土工用・排2014 ブレード幅3.1m | 7.99% | | モータグレーダ 土工用・排2014 ブレード幅3.1m | | MTPC00176 MTPT00176 |
| <賃>ロードローラ(マカダム) 質量10~12t 排出ガス対策型(第1,2次基準値) | 1.00% | | ロードローラ [マカダム]質量10t~12t | | KTPC00047 KTPT00047 |
| <賃>タイヤローラ 質量13~14t 排出ガス対策型(2014年規制)普通・超低騒音 | 0.99% | | <賃>タイヤローラ 質量13~14t | | KTPC00074 KTPT00074 |
| その他(機械) | | | その他(機械) | | EK009 |
| 運転手(特殊) | 16.31% | | 運転手(特殊) | | RTPC00006 RTPT00006 |
| 普通作業員 | 5.97% | | 普通作業員 | | RTPC00002 RTPT00002 |
| 特殊作業員 | 5.32% | | 特殊作業員 | | RTPC00001 RTPT00001 |
| 土木一般世話役 | 4.37% | | 土木一般世話役 | | RTPC00009 RTPT00009 |
| その他(労務) | | | その他(労務) | | ER009 |

施工単価表

上層路盤(車道・路肩部)

SPK25040237

単第0 -0027 表

RM-30

全仕上り厚100mm 1層施工

1

m2 当り

機械構成比: 11.57%

労務構成比: 37.08%

材料構成比: 51.35%

市場単価構成比: 0.00%

標準単価:

637.83000

| 代表機材規格(積算地区) | 構成比 | 単価(積算地区) | 代表機材規格(東京地区) | 単価(東京地区) | 備考 |
|---|--------|----------|---------------------------------------|----------|------------------------|
| 再生粒度調整碎石 30~0mm | 47.84% | | 再生粒度調整碎石 RM-40 [標準数量]全仕上り厚150mm | | TTPC00010 TTPT00357 |
| 軽油 パトロール給油,2~4KL積載車給油 | 3.03% | | 軽油パトロール給油 | | TTPC00013 TTPT00013 |
| その他(材料) | | | その他(材料) | | EZ009 |
| 積算単価 | | | 積算単価 | | E9999 |
| A=5 H=1 RM-30 -(全ての費用) | | | E=100 全仕上り厚(mm) | | |
| 【路盤材単価】 全仕上り厚(mm)/1000*路盤材単価(円) 全仕上り厚(mm):100.000(mm) | | | | | |
| | | | | | |
| | | | | | |

施工単価表

頁0 -0037

表層(車道・路肩部)

SPK25040244

単第0 -0028 表

平均幅員3.0m超

1層当り平均仕上厚50mm

1

m2 当り

機械構成比: 1.38%

労務構成比:

10.17%

材料構成比:

88.45%

市場単価構成比:

0.00%

標準単価:

1,808.70000

| 代表機労材規格(積算地区) | 構成比 | 単価(積算地区) | 代表機労材規格(東京地区) | 単価(東京地区) | 備考 |
|---|-------|----------|--|----------|------------------------|
| <賃>アスファルトフィニッシャ(ホイール型) 舗装幅2.3~6.0m 排出ガス対策型(第1,2次基準値)低騒音 | 0.88% | | アスファルトフィニッシャ [ホイール型] 舗装幅2.3~6.0m | | KTPC00060 KTPT00060 |
| <賃>タイヤローラ 質量8~20t 排出ガス対策型(第1,2次基準値)低騒音 | 0.14% | | タイヤローラ 質量8~20t | | KTPC00007 KTPT00007 |
| <賃>ロードローラ(マカダム) 質量10~12t 排出ガス対策型(第1,2次基準値) | 0.13% | | ロードローラ [マカダム]質量10t~12t | | KTPC00047 KTPT00047 |
| その他(機械) | | | その他(機械) | | EK009 |
| 普通作業員 | 3.66% | | 普通作業員 | | RTPC00002 RTPT00002 |
| 運転手(特殊) | 2.06% | | 運転手(特殊) | | RTPC00006 RTPT00006 |
| 特殊作業員 | 2.03% | | 特殊作業員 | | RTPC00001 RTPT00001 |
| 土木一般世話役 | 0.73% | | 土木一般世話役 | | RTPC00009 RTPT00009 |
| その他(労務) | | | その他(労務) | | ER009 |

施工単価表

表層(車道・路肩部)

SPK25040244

単第0 -0028 表

平均幅員3.0m超

1層当り平均仕上厚50mm

1

m2 当り

機械構成比: 1.38%

労務構成比: 10.17%

材料構成比: 88.45%

市場単価構成比: 0.00%

標準単価:

1,808.70000

| 代表機材規格(積算地区) | 構成比 | 単価(積算地区) | 代表機材規格(東京地区) | 単価(東京地区) | 備考 |
|--|--------|----------|---|----------|------------------------|
| 再生加熱アスファルト混合物 再生密粒度(20) | 80.70% | | 密粒度As混合物(20) [標準数量]平均仕上り厚50mm | | TTPCD0038 TTPT00284 |
| アスファルト乳剤(JISK2208) アスファルト乳剤(浸透用) PK-3プライムコート用 | 7.17% | | アスファルト乳剤(JISK2208) アスファルト乳剤(浸透用) PK-3プライムコート用 | | TTPC00026 TTPT00026 |
| 軽油 パトロール給油,2~4KL積載車給油 | 0.49% | | 軽油パトロール給油 | | TTPC00013 TTPT00013 |
| その他(材料) | | | その他(材料) | | EZ009 |
| 積算単価 | | | 積算単価 | | E9999 |
| A=4 平均幅員3.0m超 C=6 再生密粒度アスファルト混合物(20) G=1 - I=1 -(全ての費用) | | | B=50 1層当り平均仕上り厚(mm) E=2 PK-3 H=1 - | | |
| 【アスファルト混合物単価】 1層当り平均仕上り厚(mm)/1000*(アスファルト混合物単価(円)+各種割増合計値) 1層当り平均仕上り厚(mm):50.000(mm) | | | | | |

施工単価表

頁0 -0040

コンクリート削孔(コンクリート穿孔機)

SPK25040116

単第0 -0030 表

削孔径90mm以上100mm未満

削孔深さ200mm以上400mm未満

1

孔 当り

機械構成比: 3.06%

労務構成比:

65.10%

材料構成比:

31.84%

市場単価構成比:

0.00%

標準単価:

7,053.20000

| 代表機労材規格(積算地区) | 構成比 | 単価(積算地区) | 代表機労材規格(東京地区) | 単価(東京地区) | 備考 |
|---|--------|----------|---|----------|------------------------|
| コンクリート穿孔機 電動式コアボーリングマシン 簡易仕様型最大穿孔径 25cm | 1.62% | | コンクリート穿孔機 電動式コアボーリングマシン 簡易仕様型最大穿孔径 25cm | | MTPC00093 MTPT00093 |
| <賃>発動発電機(ガソリン発電機) 定格容量3kVA 低騒音 | 0.93% | | <賃>発動発電機(ガソリン発電機) 定格容量3kVA 低騒音 | | KTPC00042 KTPT00042 |
| その他(機械) | | | その他(機械) | | EK009 |
| 特殊作業員 | 38.55% | | 特殊作業員 | | RTPC00001 RTPT00001 |
| 普通作業員 | 10.44% | | 普通作業員 | | RTPC00002 RTPT00002 |
| 土木一般世話役 | 5.27% | | 土木一般世話役 | | RTPC00009 RTPT00009 |
| その他(労務) | | | その他(労務) | | ER009 |
| ダイヤモンドビット 外径110.0mm,一般用 コンクリート削孔用 | 28.71% | | ダイヤモンドビット 110mm | | TTPC00235 TTPT00235 |
| ガソリン,レギュラー スタンド渡し,スタンド給油 | 2.61% | | ガソリンレギュラースタンド | | TTPC00014 TTPT00014 |

施工単価表

地先境界ブロック

SPK25040291

単第0 -0031 表

C種(150×150×600)

設置 RC-40

1

m 当り

機械構成比: 0.48%

労務構成比: 72.56%

材料構成比: 26.96%

市場単価構成比: 0.00%

標準単価:

4,825.80000

| 代表機材規格(積算地区) | 構成比 | 単価(積算地区) | 代表機材規格(東京地区) | 単価(東京地区) | 備考 |
|---|--------|----------|------------------------------------|----------|------------------------|
| <賃>バックホウ(クローラ型) 山積0.8m3(平積0.6) 排1~3,2011,2014 | 0.48% | | バックホウ クローラ型 山積0.8m3(平積0.6m3) | | KTPC00018 KTPT00018 |
| 普通作業員 | 31.94% | | 普通作業員 | | RTPC00002 RTPT00002 |
| 土木一般世話役 | 18.23% | | 土木一般世話役 | | RTPC00009 RTPT00009 |
| 特殊作業員 | 17.30% | | 特殊作業員 | | RTPC00001 RTPT00001 |
| 運転手(特殊) | 1.35% | | 運転手(特殊) | | RTPC00006 RTPT00006 |
| その他(労務) | | | その他(労務) | | ER009 |
| 地先境界(JISA5371)C 150×150×600 参考質量32kg | 25.47% | | 地先境界ブロック C種(150×150×600) | | TTPCD0166 TTPT00256 |
| 再生クラッシャーラン 40~0mm | 1.04% | | 再生クラッシャーラン RC-40 | | TTPC00008 TTPT00008 |
| 軽油 パトロール給油,2~4KL積載車給油 | 0.45% | | 軽油パトロール給油 | | TTPC00013 TTPT00013 |

施工単価表

土工(1号昇降路)

V1001

単第0 -0032 表

頁0 -0044

1 式 当り

| 名称・規格など | 数量 | 単位 | 単価 | 金額 | 備考 |
|--|-----|----|----|----|------------|
| 床掘り(砂質土) 土砂 上記以外(小規模) | 3.9 | m3 | | | 単第0-0033 表 |
| 床掘り(粘性土) 土砂 上記以外(小規模) | 2.0 | m3 | | | 単第0-0007 表 |
| 埋戻し(砂質土) 土砂 上記以外(小規模) | 4.4 | m3 | | | 単第0-0034 表 |
| 埋戻し(粘性土) 土砂 上記以外(小規模) | 0.5 | m3 | | | 単第0-0035 表 |
| 耕土剥取り 粘性土(田) 土砂 上記以外(小規模) | 0.5 | m3 | | | 単第0-0036 表 |
| 耕土埋戻 粘性土(田) 土砂 上記以外(小規模) | 0.5 | m3 | | | 単第0-0037 表 |
| 床掘り(石積取壊し) 岩塊・玉石 平均施工幅1m以上2m未満 土留方式無し 障害無し | 1.5 | m3 | | | 単第0-0038 表 |
| *** 単位当たり *** | 1 | 式 | | | |
| | | | | | |
| | | | | | |
| | | | | | |
| | | | | | |

施工単価表

床掘り(砂質土)
土砂 上記以外(小規模)

SPK25040015

単第0 -0033 表

機械構成比: 18.73% 労務構成比: 74.16% 材料構成比: 7.11% 市場単価構成比: 0.00% 標準単価: 1 m3 当り 2,247.40000

| 代表機労材規格(積算地区) | 構成比 | 単価(積算地区) | 代表機労材規格(東京地区) | 単価(東京地区) | 備考 |
|--|--------|----------|--|----------|------------------------|
| バックホウ(クローラ型) 後方超小旋回型・排2 山積0.28/平積0.2m3 | 18.73% | | バックホウ(クローラ型) 後方超小旋回型・排2 山積0.28/平積0.2m3 | | MTPC00083 MTPT00083 |
| 運転手(特殊) | 40.26% | | 運転手(特殊) | | RTPC00006 RTPT00006 |
| 普通作業員 | 33.90% | | 普通作業員 | | RTPC00002 RTPT00002 |
| 軽油 パトロール給油,2~4KL積載車給油 | 7.11% | | 軽油パトロール給油 | | TTPC00013 TTPT00013 |
| 積算単価 | | | 積算単価 | | EP001 |
| A=1 土砂 E=1 -(全ての費用) | | | B=5 上記以外(小規模) | | |
| | | | | | |
| | | | | | |
| | | | | | |

施工単価表

埋戻し(砂質土)
土砂

SPK25040020

単第0 -0034 表

上記以外(小規模)

1

m3 当り

機械構成比: 8.87% 労務構成比:

87.15% 材料構成比: 3.98%

市場単価構成比: 0.00%

標準単価:

4,063.80000

| 代表機材規格(積算地区) | 構成比 | 単価(積算地区) | 代表機材規格(東京地区) | 単価(東京地区) | 備考 |
|--|-----------------------|----------|--|----------|------------------------|
| バックホウ(クローラ型) 後方超小旋回型・排2 山積0.28/平積0.2m3 | 8.27% | | バックホウ(クローラ型) 後方超小旋回型・排2 山積0.28/平積0.2m3 | | MTPC00083 MTPT00083 |
| タンパ及びランマ ランマ 質量60～80kg | 0.60% | | タンパ及びランマ ランマ 質量60～80kg | | MTPC00048 MTPT00048 |
| 普通作業員 | 50.03% | | 普通作業員 | | RTPC00002 RTPT00002 |
| 特殊作業員 | 19.35% | | 特殊作業員 | | RTPC00001 RTPT00001 |
| 運転手(特殊) | 17.77% | | 運転手(特殊) | | RTPC00006 RTPT00006 |
| 軽油 パトロール給油,2～4KL積載車給油 | 3.14% | | 軽油パトロール給油 | | TTPC00013 TTPT00013 |
| ガソリン,レギュラー スタンド渡し,スタンド給油 | 0.84% | | ガソリンレギュラースタンド | | TTPC00014 TTPT00014 |
| 積算単価 | | | 積算単価 | | EP001 |
| A=5 D=1 | 上記以外(小規模) -(全ての費用) | | B=1 土砂 | | |

施工単価表

埋戻し(粘性土)
土砂

SPK25040020

単第0 -0035 表

上記以外(小規模)

1

m3 当り

機械構成比: 8.87% 労務構成比:

87.15% 材料構成比: 3.98%

市場単価構成比: 0.00%

標準単価:

4,063.80000

| 代表機労材規格(積算地区) | 構成比 | 単価(積算地区) | 代表機労材規格(東京地区) | 単価(東京地区) | 備考 |
|--|-----------------------|----------|--|----------|------------------------|
| バックホウ(クローラ型) 後方超小旋回型・排2 山積0.28/平積0.2m3 | 8.27% | | バックホウ(クローラ型) 後方超小旋回型・排2 山積0.28/平積0.2m3 | | MTPC00083 MTPT00083 |
| タンパ及びランマ ランマ 質量60~80kg | 0.60% | | タンパ及びランマ ランマ 質量60~80kg | | MTPC00048 MTPT00048 |
| 普通作業員 | 50.03% | | 普通作業員 | | RTPC00002 RTPT00002 |
| 特殊作業員 | 19.35% | | 特殊作業員 | | RTPC00001 RTPT00001 |
| 運転手(特殊) | 17.77% | | 運転手(特殊) | | RTPC00006 RTPT00006 |
| 軽油 パトロール給油,2~4KL積載車給油 | 3.14% | | 軽油パトロール給油 | | TTPC00013 TTPT00013 |
| ガソリン,レギュラー スタンド渡し,スタンド給油 | 0.84% | | ガソリンレギュラースタンド | | TTPC00014 TTPT00014 |
| 積算単価 | | | 積算単価 | | EP001 |
| A=5 D=1 | 上記以外(小規模) -(全ての費用) | | B=1 土砂 | | |

施工単価表

耕土剥取り 粘性土(田)

SPK25040015

単第0 -0036 表

土砂 上記以外(小規模)

1

m3 当り

機械構成比: 18.73% 労務構成比: 74.16%

材料構成比: 7.11%

市場単価構成比: 0.00%

標準単価:

2,247.40000

| 代表機労材規格(積算地区) | 構成比 | 単価(積算地区) | 代表機労材規格(東京地区) | 単価(東京地区) | 備考 |
|--|--------|----------|--|----------|------------------------|
| バックホウ(クローラ型) 後方超小旋回型・排2 山積0.28/平積0.2m3 | 18.73% | | バックホウ(クローラ型) 後方超小旋回型・排2 山積0.28/平積0.2m3 | | MTPC00083 MTPT00083 |
| 運転手(特殊) | 40.26% | | 運転手(特殊) | | RTPC00006 RTPT00006 |
| 普通作業員 | 33.90% | | 普通作業員 | | RTPC00002 RTPT00002 |
| 軽油 パトロール給油,2~4KL積載車給油 | 7.11% | | 軽油パトロール給油 | | TTPC00013 TTPT00013 |
| 積算単価 | | | 積算単価 | | EP001 |
| A=1 土砂 E=1 -(全ての費用) | | | B=5 上記以外(小規模) | | |
| | | | | | |
| | | | | | |
| | | | | | |

施工単価表

耕土埋戻 粘性土(田)
土砂

SPK25040020

単第0 -0037 表

上記以外(小規模)

1

m3 当り

機械構成比: 8.87% 労務構成比:

87.15%

材料構成比: 3.98%

市場単価構成比: 0.00%

標準単価:

4,063.80000

| 代表機労材規格(積算地区) | 構成比 | 単価(積算地区) | 代表機労材規格(東京地区) | 単価(東京地区) | 備考 |
|--|-----------------------|----------|--|----------|------------------------|
| バックホウ(クローラ型) 後方超小旋回型・排2 山積0.28/平積0.2m3 | 8.27% | | バックホウ(クローラ型) 後方超小旋回型・排2 山積0.28/平積0.2m3 | | MTPC00083 MTPT00083 |
| タンパ及びランマ ランマ 質量60~80kg | 0.60% | | タンパ及びランマ ランマ 質量60~80kg | | MTPC00048 MTPT00048 |
| 普通作業員 | 50.03% | | 普通作業員 | | RTPC00002 RTPT00002 |
| 特殊作業員 | 19.35% | | 特殊作業員 | | RTPC00001 RTPT00001 |
| 運転手(特殊) | 17.77% | | 運転手(特殊) | | RTPC00006 RTPT00006 |
| 軽油 パトロール給油,2~4KL積載車給油 | 3.14% | | 軽油パトロール給油 | | TTPC00013 TTPT00013 |
| ガソリン,レギュラー スタンド渡し,スタンド給油 | 0.84% | | ガソリンレギュラースタンド | | TTPC00014 TTPT00014 |
| 積算単価 | | | 積算単価 | | EP001 |
| A=5 D=1 | 上記以外(小規模) -(全ての費用) | | B=1 土砂 | | |

施工単価表

床掘り(石積取壊し)

SPK25040015

単第0 -0038 表

岩塊・玉石 平均施工幅1m以上2m未満

土留方式無し 障害無し

1

m3 当り

機械構成比: 19.72% 労務構成比:

66.35%

材料構成比: 13.93%

市場単価構成比: 0.00%

標準単価:

395.99000

| 代表機材規格(積算地区) | 構成比 | 単価(積算地区) | 代表機材規格(東京地区) | 単価(東京地区) | 備考 |
|---|--------|----------|---|----------|------------------------|
| <賃>後方超小旋回バックホウ(クローラ型) 山積0.45m3(平積0.35m3) 排出ガス対策型(第1,2,3次基準値)低騒音 | 19.72% | | バックホウ(クローラ型) [後方超小旋回型] 山積0.45m3(平積0.35m3) | | KTPC00066 KTPT00066 |
| 運転手(特殊) | 66.35% | | 運転手(特殊) | | RTPC00006 RTPT00006 |
| 軽油 パトロール給油,2~4KL積載車給油 | 13.93% | | 軽油パトロール給油 | | TTPC00013 TTPT00013 |
| 積算単価 | | | 積算単価 | | EP001 |
| A=2 岩塊・玉石 C=1 土留方式無し E=1 -(全ての費用) | | | B=2 平均施工幅1m以上2m未満 D=1 障害無し | | |
| | | | | | |
| | | | | | |
| | | | | | |
| | | | | | |

施工単価表

頁0 -0055

コンクリート

SPK25040157

単第0 -0040 表

無筋・鉄筋構造物 18-8-40BB

バックホウ(クレーン機能付)打設

1

m3 当り

機械構成比: 3.50%

労務構成比:

34.96%

材料構成比:

61.54%

市場単価構成比:

0.00%

標準単価:

36,531.00000

| 代表機材規格(積算地区) | 構成比 | 単価(積算地区) | 代表機材規格(東京地区) | 単価(東京地区) | 備考 |
|---|--------|----------|--|----------|------------------------|
| <賃>バックホウ(クローラ型クレーン機能付) 山積0.8m3(平積0.6)吊能力2.9t 排1~3,2011,2014 | 3.31% | | バックホウ [クローラ型クレーン付] 排ガス型(第2次)山積0.8m3吊2.9t | | KTPC00006 KTPT00006 |
| その他(機械) | | | その他(機械) | | EK009 |
| 特殊作業員 | 10.07% | | 特殊作業員 | | RTPC00001 RTPT00001 |
| 普通作業員 | 9.38% | | 普通作業員 | | RTPC00002 RTPT00002 |
| 土木一般世話役 | 7.04% | | 土木一般世話役 | | RTPC00009 RTPT00009 |
| 運転手(特殊) | 6.40% | | 運転手(特殊) | | RTPC00006 RTPT00006 |
| その他(労務) | | | その他(労務) | | ER009 |
| レディーミクストコンクリート指定品 呼び強度18,スランプ8,粗骨材40 W/C(60%),種別(高炉) | 59.80% | | 生コンクリート 高炉 24-12-25(20) W/C 55% | | TTPCD0010 TTPT00343 |
| 軽油 パトロール給油,2~4KL積載車給油 | 1.65% | | 軽油パトロール給油 | | TTPC00013 TTPT00013 |

施工単価表

頁0 -0057

均しコンクリート

SPK25040157

単第0 -0041 表

無筋・鉄筋構造物 18-8-25(20)BB

バックホウ(クレーン機能付)打設

1

m3 当り

機械構成比: 3.50% 労務構成比:

34.96% 材料構成比: 61.54%

市場単価構成比: 0.00%

標準単価:

36,531.00000

| 代表機材規格(積算地区) | 構成比 | 単価(積算地区) | 代表機材規格(東京地区) | 単価(東京地区) | 備考 |
|---|--------|----------|--|----------|------------------------|
| <賃>バックホウ(クローラ型クレーン機能付) 山積0.8m3(平積0.6)吊能力2.9t 排1~3,2011,2014 | 3.31% | | バックホウ [クローラ型クレーン付] 排ガス型(第2次)山積0.8m3吊2.9t | | KTPC00006 KTPT00006 |
| その他(機械) | | | その他(機械) | | EK009 |
| 特殊作業員 | 10.07% | | 特殊作業員 | | RTPC00001 RTPT00001 |
| 普通作業員 | 9.38% | | 普通作業員 | | RTPC00002 RTPT00002 |
| 土木一般世話役 | 7.04% | | 土木一般世話役 | | RTPC00009 RTPT00009 |
| 運転手(特殊) | 6.40% | | 運転手(特殊) | | RTPC00006 RTPT00006 |
| その他(労務) | | | その他(労務) | | ER009 |
| レディーミクストコンクリート指定品 呼び強度18,スランプ8,粗骨材20(25) W/C(60%),種別(高炉) | 59.80% | | 生コンクリート 高炉 24-12-25(20) W/C 55% | | TTPC00003 TTPT00343 |
| 軽油 パトロール給油,2~4KL積載車給油 | 1.65% | | 軽油パトロール給油 | | TTPC00013 TTPT00013 |

施工単価表

型枠

SPK25040159

単第0 -0042 表

一般型枠

均しコンクリート

1

m2 当り

機械構成比: 0.00%

労務構成比: 100.00%

材料構成比: 0.00%

市場単価構成比: 0.00%

標準単価:

5,104.70000

| 代表機材規格(積算地区) | 構成比 | 単価(積算地区) | 代表機材規格(東京地区) | 単価(東京地区) | 備考 |
|--------------------------|--------|----------|--------------|----------|------------------------|
| 型わく工 | 58.78% | | 型わく工 | | RTPC00010 RTPT00010 |
| 普通作業員 | 19.90% | | 普通作業員 | | RTPC00002 RTPT00002 |
| 土木一般世話役 | 6.07% | | 土木一般世話役 | | RTPC00009 RTPT00009 |
| その他(労務) | | | その他(労務) | | ER009 |
| 積算単価 | | | 積算単価 | | EP001 |
| A=1 一般型枠 C=1 -(全ての費用) | | | B=5 均しコンクリート | | |
| | | | | | |
| | | | | | |
| | | | | | |

施工単価表

表層工 (コンクリート)

SPK25040157

単第0 -0044 表

無筋・鉄筋構造物 18-8-25(20)BB

人力打設

1

m3 当り

機械構成比: 0.00% 労務構成比:

28.68%

材料構成比: 71.32%

市場単価構成比: 0.00%

標準単価:

30,615.00000

| 代表機労材規格(積算地区) | 構成比 | 単価(積算地区) | 代表機労材規格(東京地区) | 単価(東京地区) | 備考 |
|---|--------|----------|------------------------------------|----------|------------------------|
| 普通作業員 | 12.85% | | 普通作業員 | | RTPC00002 RTPT00002 |
| 特殊作業員 | 7.30% | | 特殊作業員 | | RTPC00001 RTPT00001 |
| 土木一般世話役 | 6.58% | | 土木一般世話役 | | RTPC00009 RTPT00009 |
| その他(労務) | | | その他(労務) | | ER009 |
| レディーミクストコンクリート指定品 呼び強度18,スランプ8,粗骨材20(25) W/C(60%),種別(高炉) | 71.32% | | 生コンクリート 高炉 24-12-25(20) W/C 55% | | TTPC00003 TTPT00343 |
| 積算単価 | | | 積算単価 | | E9999 |
| A=1 無筋・鉄筋構造物 C=3 18-8-25(20)BB H=2 現場内小運搬無し K=1 -(全ての費用) | | | B=3 人力打設 F=2 一般養生 J=1 - | | |
| | | | | | |
| | | | | | |

施工単価表

頁0 -0062

路盤工

SPK25040236

単第0 -0045 表

全仕上り厚100mm 1層施工

RC-30

1

m2 当り

機械構成比: 5.00% 労務構成比:

75.15%

材料構成比: 19.85%

市場単価構成比: 0.00%

標準単価:

857.31000

| 代表機材規格(積算地区) | 構成比 | 単価(積算地区) | 代表機材規格(東京地区) | 単価(東京地区) | 備考 |
|--|--------|----------|---|----------|------------------------|
| 小型バックホウ(クローラ型) 後方超小旋回型・超低騒音型・排3 山積0.09/平積0.07m3 | 2.99% | | 小型バックホウ(クローラ型) 後方超小旋回型・超低騒音型・排3 山積0.09/平積0.07m3 | | MTPC00169 MTPT00169 |
| <賃>振動ローラ(搭乗・コンバインド式) 質量3~4t 排出ガス対策型(第1,2次基準値)低騒音 | 1.78% | | 振動ローラ(舗装用) [搭乗式コンバインド型] 質量3~4t | | KTPC00009 KTPT00009 |
| その他(機械) | | | その他(機械) | | EK009 |
| 運転手(特殊) | 27.03% | | 運転手(特殊) | | RTPC00006 RTPT00006 |
| 特殊作業員 | 15.84% | | 特殊作業員 | | RTPC00001 RTPT00001 |
| 普通作業員 | 15.70% | | 普通作業員 | | RTPC00002 RTPT00002 |
| 土木一般世話役 | 13.01% | | 土木一般世話役 | | RTPC00009 RTPT00009 |
| その他(労務) | | | その他(労務) | | ER009 |
| 再生クラッシャーラン 30~0mm | 17.77% | | 再生クラッシャーラン RC-40 [標準数量]全仕上り厚100mm | | TTPCD0018 TTPT00352 |

施工単価表

路盤工

SPK25040236

単第0 -0045 表

全仕上り厚100mm 1層施工

RC-30

1

m2 当り

機械構成比: 5.00% 労務構成比: 75.15%

材料構成比: 19.85%

市場単価構成比: 0.00%

標準単価:

857.31000

| 代表機材規格(積算地区) | 構成比 | 単価(積算地区) | 代表機材規格(東京地区) | 単価(東京地区) | 備考 |
|---|-------|----------|--------------|----------|------------------------|
| 軽油 パトロール給油, 2~4KL積載車給油 | 1.99% | | 軽油パトロール給油 | | TTPC00013 TTPT00013 |
| その他(材料) | | | その他(材料) | | EZ009 |
| 積算単価 | | | 積算単価 | | E9999 |
| A=100 D=1 全仕上り厚(mm) -(全ての費用) | | | B=3 RC-30 | | |
| 【路盤材単価】 全仕上り厚(mm)/1000*路盤材単価(円) 全仕上り厚(mm):100.000(mm) | | | | | |
| | | | | | |
| | | | | | |
| | | | | | |

施工単価表

水路工
600-600-2000

V4005

単第0 -0046 表

1 式 当り

| 名称・規格など | 数量 | 単位 | 単価 | 金額 | 備考 |
|--|------|----|----|----|------------|
| 床掘り 土砂 上記以外(小規模) | 15.1 | m3 | | | 単第0-0021 表 |
| 埋戻し 土砂 上記以外(小規模) | 19.1 | m3 | | | 単第0-0022 表 |
| 基礎コンクリート 無筋・鉄筋構造物 18-8-25(20)BB 人力打設 | 4.7 | m3 | | | 単第0-0047 表 |
| 型枠 一般型枠 均しコンクリート | 10.8 | m2 | | | 単第0-0042 表 |
| 大型フリューム(材料) 600-600 L=2.0m 483kg/本 | 27 | 本 | | | |
| 大型フリューム(手間) 600-600-2000 | 26.9 | m | | | 単第0-0048 表 |
| モルタル間詰 高炉 | 4.4 | m3 | | | 単第0-0049 表 |
| *** 単位当たり *** | 1 | 式 | | | |
| | | | | | |
| | | | | | |
| | | | | | |
| | | | | | |

施工単価表

基礎コンクリート

SPK25040157

単第0 -0047 表

無筋・鉄筋構造物 18-8-25(20)BB

人力打設

1

m3 当り

機械構成比: 0.00% 労務構成比:

26.35%

材料構成比: 73.65%

市場単価構成比: 0.00%

標準単価:

29,644.00000

| 代表機労材規格(積算地区) | 構成比 | 単価(積算地区) | 代表機労材規格(東京地区) | 単価(東京地区) | 備考 |
|---|--------|----------|------------------------------------|----------|------------------------|
| 普通作業員 | 11.13% | | 普通作業員 | | RTPC00002 RTPT00002 |
| 特殊作業員 | 7.54% | | 特殊作業員 | | RTPC00001 RTPT00001 |
| 土木一般世話役 | 5.96% | | 土木一般世話役 | | RTPC00009 RTPT00009 |
| その他(労務) | | | その他(労務) | | ER009 |
| レディーミクストコンクリート指定品 呼び強度18,スランプ8,粗骨材20(25) W/C(60%),種別(高炉) | 73.65% | | 生コンクリート 高炉 24-12-25(20) W/C 55% | | TTPC00003 TTPT00343 |
| 積算単価 | | | 積算単価 | | E9999 |
| A=1 無筋・鉄筋構造物 C=3 18-8-25(20)BB H=2 現場内小運搬無し K=1 -(全ての費用) | | | B=3 人力打設 F=1 養生工無し J=1 - | | |
| | | | | | |
| | | | | | |

施工単価表

モルタル間詰

SPK25040158

単第0 -0049 表

高炉

1

m3 当り

機械構成比: 0.00%

労務構成比: 82.04%

材料構成比: 17.96%

市場単価構成比: 0.00%

標準単価:

102,720.00000

| 代表機労材規格(積算地区) | 構成比 | 単価(積算地区) | 代表機労材規格(東京地区) | 単価(東京地区) | 備考 |
|---------------------------|--------|----------|--------------------|----------|------------------------|
| 普通作業員 | 54.42% | | 普通作業員 | | RTPC00002 RTPT00002 |
| 土木一般世話役 | 27.46% | | 土木一般世話役 | | RTPC00009 RTPT00009 |
| その他(労務) | | | その他(労務) | | ER009 |
| セメント(袋) 高炉B種 25kg/袋 | 12.48% | | セメント 高炉B 25kg袋入 | | TTPC00063 TTPT00063 |
| コンクリート用砂 細目(洗い) | 5.48% | | 砂 細目(洗い) | | TTPC00066 TTPT00066 |
| 積算単価 | | | 積算単価 | | EP001 |
| A=1 高炉 | | | B=1 -(全ての費用) | | |
| | | | | | |
| | | | | | |

施工単価表

頁0 -0068

アスカープ

SPK25040248

単第0 -0050 表

断面積215cm2以上235cm2未満

再生細粒度アスファルト混合物(13)

1

m 当り

機械構成比: 3.89%

労務構成比:

53.34%

材料構成比: 42.77%

市場単価構成比: 0.00%

標準単価:

1,217.40000

| 代表機材規格(積算地区) | 構成比 | 単価(積算地区) | 代表機材規格(東京地区) | 単価(東京地区) | 備考 |
|--|--------|----------|--|----------|----------------------------|
| ダンプトラック[オンロード・ディーゼル] 2t積級 (タイヤ損耗費及び補修費(良好)を含む) | 2.34% | | ダンプトラック[オンロード・ディーゼル] 2t積級 (タイヤ損耗費及び補修費(良好)を含む) | | MTPC00016T1 MTPT00016T1 |
| アスファルトカーバ ガソリンエンジン駆動式 能力4.0~4.5m3/h | 1.33% | | アスファルトカーバ ガソリンエンジン駆動式 能力4.0~4.5m3/h | | MTPC00055 MTPT00055 |
| その他(機械) | | | その他(機械) | | EK009 |
| 普通作業員 | 24.13% | | 普通作業員 | | RTPC00002 RTPT00002 |
| 土木一般世話役 | 9.80% | | 土木一般世話役 | | RTPC00009 RTPT00009 |
| 特殊作業員 | 8.94% | | 特殊作業員 | | RTPC00001 RTPT00001 |
| 運転手(一般) | 7.46% | | 運転手(一般) | | RTPC00007 RTPT00007 |
| その他(労務) | | | その他(労務) | | ER009 |
| 再生加熱アスファルト混合物 再生細粒度(13) | 41.45% | | 再生細粒度アスコン 13 | | TTPC00025 TTPT00025 |

施工単価表

アスカープ

SPK25040248

単第0 -0050 表

断面積215cm2以上235cm2未満

再生細粒度アスファルト混合物(13)

1

m 当り

機械構成比: 3.89% 労務構成比: 53.34%

材料構成比: 42.77%

市場単価構成比: 0.00%

標準単価:

1,217.40000

| 代表機材規格(積算地区) | 構成比 | 単価(積算地区) | 代表機材規格(東京地区) | 単価(東京地区) | 備考 |
|--|-------|----------|---------------------------------|----------|------------------------|
| 軽油 パトロール給油, 2~4KL積載車給油 | 0.91% | | 軽油パトロール給油 | | TTPC00013 TTPT00013 |
| ガソリン,レギュラー スタンド渡し,スタンド給油 | 0.34% | | ガソリンレギュラースタンド | | TTPC00014 TTPT00014 |
| その他(材料) | | | その他(材料) | | EZ009 |
| 積算単価 | | | 積算単価 | | E9999 |
| A=6 断面積215cm2以上235cm2未満 C=1 - E=1 -(全ての費用) | | | B=2 再生細粒度アスファルト混合物(13) D=1 - | | |
| | | | | | |
| | | | | | |
| | | | | | |
| | | | | | |

施工単価表

頁0 -0070

舗装版切断

SPK25040307

単第0 -0051 表

アスファルト舗装版

アスファルト舗装版厚15cm以下

1

m 当り

機械構成比: 15.05%

労務構成比:

58.43%

材料構成比: 26.52%

市場単価構成比: 0.00%

標準単価:

700.44000

| 代表機材規格(積算地区) | 構成比 | 単価(積算地区) | 代表機材規格(東京地区) | 単価(東京地区) | 備考 |
|---|--------|----------|---|----------|------------------------|
| コンクリートカッタ バキューム式(超低騒音型)・湿式 切削深20cm級ブレード径 56cm | 10.24% | | コンクリートカッタ バキューム式(超低騒音型)・湿式 切削深20cm級ブレード径 56cm | | MTPC00164 MTPT00164 |
| その他(機械) | | | その他(機械) | | EK009 |
| 特殊作業員 | 19.96% | | 特殊作業員 | | RTPC00001 RTPT00001 |
| 土木一般世話役 | 10.88% | | 土木一般世話役 | | RTPC00009 RTPT00009 |
| 普通作業員 | 8.92% | | 普通作業員 | | RTPC00002 RTPT00002 |
| その他(労務) | | | その他(労務) | | ER009 |
| コンクリートカッタブレード 自走式切断機用 径45cm(18インチ) | 22.39% | | コンクリートカッタブレード 径18インチ | | TTPC00394 TTPT00394 |
| ガソリン,レギュラー スタンド渡し,スタンド給油 | 2.81% | | ガソリンレギュラースタンド | | TTPC00014 TTPT00014 |
| その他(材料) | | | その他(材料) | | EZ009 |

施工単価表

舗装版破碎

SPK25040306

単第0 -0052 表

アスファルト舗装版

障害等無し 舗装版厚15cm以下

1

m2 当り

機械構成比: 12.85%

労務構成比:

81.24%

材料構成比:

5.91%

市場単価構成比:

0.00%

標準単価:

217.37000

| 代表機労材規格(積算地区) | 構成比 | 単価(積算地区) | 代表機労材規格(東京地区) | 単価(東京地区) | 備考 |
|---|--------|----------|---|----------|------------------------|
| <賃>後方超小旋回バックホウ(クローラ型) 山積0.45m3(平積0.35m3) 排出ガス対策型(第1,2,3次基準値)低騒音 | 12.85% | | バックホウ(クローラ型) [後方超小旋回型] 山積0.45m3(平積0.35m3) | | KTPC00066 KTPT00066 |
| 土木一般世話役 | 29.54% | | 土木一般世話役 | | RTPC00009 RTPT00009 |
| 運転手(特殊) | 27.52% | | 運転手(特殊) | | RTPC00006 RTPT00006 |
| 普通作業員 | 24.18% | | 普通作業員 | | RTPC00002 RTPT00002 |
| 軽油 パトロール給油,2~4KL積載車給油 | 5.91% | | 軽油パトロール給油 | | TTPC00013 TTPT00013 |
| 積算単価 | | | 積算単価 | | EP001 |
| A=1 アスファルト舗装版 C=1 騒音振動対策不要 F=1 積込作業有り | | | B=1 障害等無し D=1 舗装版厚15cm以下 G=1 -(全ての費用) | | |
| | | | | | |
| | | | | | |

施工単価表

殻運搬(アスファルト殻)

SPK25040155

単第0 -0053 表

舗装版破碎

DID区間無し 運搬距離11.5km以下(6.5km超)

1

m3 当り

機械構成比: 44.05% 労務構成比:

39.87% 材料構成比: 16.08% 市場単価構成比: 0.00%

標準単価:

3,615.90000

| 代表機材規格(積算地区) | 構成比 | 単価(積算地区) | 代表機材規格(東京地区) | 単価(東京地区) | 備考 |
|---|--------|----------|--|----------|----------------------------|
| ダンプトラック[オンロード・ディーゼル] 10t積級 (タイヤ損耗費及び補修費(良好)を含む) | 44.05% | | ダンプトラック[オンロード・ディーゼル] 10t積級 (タイヤ損耗費及び補修費(良好)を含む) | | MTPC00018T1 MTPT00018T1 |
| 運転手(一般) | 39.87% | | 運転手(一般) | | RTPC00007 RTPT00007 |
| 軽油 パトロール給油,2~4KL積載車給油 | 16.08% | | 軽油パトロール給油 | | TTPC00013 TTPT00013 |
| 積算単価 | | | 積算単価 | | EP001 |
| A=3 舗装版破碎 C=1 DID区間無し E=1 -(全ての費用) | | | B=3 機械積込(騒音対策不要,舗装版厚15cm以下) D=46 運搬距離11.5km以下(6.5km超) | | |
| | | | | | |
| | | | | | |
| | | | | | |
| | | | | | |

工事数量総括表

| 工事名 | | 東中条33号線 | | | | | | | 道路 |
|--------------|------------|------------|-------------|---------------------------|----|-------|------|-----------|------|
| | | | | | | | | | 道路改良 |
| レベル1 工事区分 | レベル2 工種 | レベル3 種別 | レベル4 細別 | レベル5 規格 | 単位 | 数量 | 設計数量 | 摘要 | |
| 本工事費 | | | | | | | | | |
| | 道路工 | | | | | | | | |
| | 道路土工 | | | | | | | | |
| | | 掘削工 | | | | | | | |
| | | 盛土工 | 土砂掘削 | C1(砂質土) | m3 | 35.5 | 40 | 計第1表 | |
| | | | 路床盛土 | B1 施工幅員2.5m以上4.0m未満 | m3 | 7.6 | 10 | 計第2表 | |
| | | 残土処理工 | | | | | | | |
| | | | 運搬費 | 砂質土 | m3 | 5.3 | 5 | 土量配分表 | |
| | | | | 粘性土 | m3 | 17.4 | 20 | 土量配分表 | |
| | | | | 岩塊等 | m3 | 1.5 | 2 | 土量配分表 | |
| | | | 受入費 | 砂質土 | m3 | 5.3 | 5 | 土量配分表 | |
| | | | | 粘性土 | m3 | 17.4 | 20 | 土量配分表 | |
| | | | | 岩塊等 | m3 | 1.5 | 2 | 土量配分表 | |
| | 擁壁工 | | | | | | | | |
| | | 作業土工 | | | | | | | |
| | | | 床掘 | E1(SE) (礫質土) | m3 | 1.6 | 2 | 計第3-1表 | |
| | | | 床掘 | E1(E) (粘性土) | m3 | 1.9 | 2 | 計第3表 | |
| | | | 床掘 | E3 (耕土)田 | m3 | 1.9 | 2 | 計第3-2表 | |
| | | | 埋戻し | Fu1(SE) 種別D (礫質土) | m3 | 1.6 | 2 | 計第3-1表 | |
| | | | 埋戻し | Fu1(E) 種別D (粘性土) | m3 | 1.6 | 2 | 計第3表 | |
| | | | 埋戻し | Fu3 種別D (耕土)田 | m3 | 1.0 | 1 | 計第3-2表 | |
| | | 場所打擁壁工 | | | | | | | |
| | | | 6号擁壁工 | 平均高さ1.80m | m | 19.8 | 20 | 計第4-1表 | |
| | | | | コンクリート | m3 | 9.7 | 10 | 計第4表 | |
| | | | | 型枠 | m2 | 46.8 | 47 | 計第4表 | |
| | | | | 鉄筋 D13 SD345A | kg | 151.9 | 152 | 計第4表 | |
| | | | | 差筋 削孔 | 孔 | 50.0 | 50 | 計第4表 | |
| | 排水構造物工 | | | | | | | | |
| | | 集水柵工 | | | | | | | |
| | | | 3号集水柵 | B300-L500-H600 | 箇所 | 1.0 | 1 | 計第5表 | |
| | | | グレーチング蓋 | 300-500用T-14 110° 開閉型 普通目 | 枚 | 1.0 | 1 | 図面より | |
| | | 管渠工 | | | | | | | |
| | | | 管渠工 | 鉄筋コンクリート台付管 D300 | m | 4.0 | 4 | 計第5表 | |
| | 舗装工 | | | | | | | | |
| | | アスファルト舗装工 | | | | | | | |
| | | | 車道舗装 路盤工 | 再生粒度調整碎石 RM-30 t=10cm | m2 | 375.9 | 376 | 計第6表 | |
| | | | 車道舗装 表層工 | 再生密粒度アスコン 仕上厚=5cm | m2 | 375.9 | 376 | 計第6表 | |
| | 防護柵工 | | | | | | | | |
| | | 防止柵工 | | | | | | | |
| | | | 転落防止柵 | H=1.10m 曲柱 | m | 23.7 | 24 | 計第9表 | |
| | | | 曲げ加工 | | 本 | 9.0 | 9 | 計第9表 | |
| | | | 削孔 | コンクリート穿孔機 | 孔 | 9.0 | 9 | 計第9表 | |
| | 縁石工 | | | | | | | | |
| | | 縁石工 | | | | | | | |
| | | | 地先境界ブロック | B150-H150 | m | 15.8 | 16 | 計第8表 | |
| | 雑工 | | | | | | | | |
| | | 昇降路工 | | | | | | | |
| | | | 1号昇降路工 | 土工 | 式 | 1.0 | 1 | 計第明第1表 | |
| | | | | 7号擁壁工 | 式 | 1.0 | 1 | 計第明第1表 | |
| | | | | 舗装工 | 式 | 1.0 | 1 | 計第明第1表 | |
| | | 水路工 | | | | | | | |
| | | | 水路工 | 水路工 | 式 | 1.0 | 1 | 計第明第2表 | |
| | | 雑工 | | | | | | | |
| | | | アスカーブ | 断面積215cm2以上235cm2未満 | m | 5.8 | 6 | 計第10表 | |
| | 構造物撤去工 | | | | | | | | |
| | | カッター切断 | | | | | | | |
| | | | 既設舗装版切断 | アスファルト舗装 15cm未満 | m | 9.4 | 9 | 計第10表 | |
| | | 構造物取壊し工 | | | | | | | |
| | | | アスファルト舗装取壊し | アスファルト舗装取壊し t=5cm | m2 | 351.9 | 350 | 計第7表 | |
| | | 運搬処理工 | | | | | | | |
| | | | 殻運搬処理 | | | | | | |
| | | | | アスファルト殻 | m3 | 14.1 | 14 | 計第7表 | |
| | | 処分費 | | | | | | | |
| | | | 産業廃棄物処理 | | | | | | |
| | | | | アスファルト殻 | t | 33.1 | 33 | 14.1×2.35 | |

土量配分表

●発生土

掘削・床掘（礫質土）

| | |
|-----------------|------|
| 掘削 C1 (SE) | 35.5 |
| 床掘 E1 (SE) | 1.6 |
| 1号 昇降路工 | 3.9 |
| 管渠工(4.0*1.06) | 4.2 |
| 3号集水樹工(1.0*1.2) | 1.2 |
| 合計 | 46.4 |

●流用土

埋戻（礫質土）

| | |
|-----------------|------|
| 盛土 B1 | 7.6 |
| 埋戻 Fu1 (SE) D | 1.6 |
| 1号 昇降路工 | 4.4 |
| 改修水路工 | 19.1 |
| 管渠工(4.0*0.83) | 3.3 |
| 3号集水樹工(1.0*1.0) | 1.0 |
| 合計 | 37.0 |

$$37/0.9=41.1$$

床掘（粘性土）

| | |
|-----------|------|
| 床掘 E1 (E) | 1.9 |
| 1号 昇降路工 | 2.0 |
| 改修水路工 | 15.1 |
| 合計 | 19.0 |

埋戻し（粘性土）

| | |
|------------|-----|
| 埋戻 Fu1 (E) | 1.6 |
| 1号 昇降路工 | 0.5 |
| 合計 | 2.1 |

$$2.1/0.9=2.3$$

床掘（耕土剥取り（田））

| | |
|--------------|-----|
| 床掘 E3 (耕土) 田 | 1.9 |
| 1号 昇降路工 | 0.5 |
| 合計 | 2.4 |

埋戻し（耕土（田））

| | |
|---------------|-----|
| 埋戻 Fu3 (耕土) 田 | 1.0 |
| 1号 昇降路工 | 0.5 |
| 合計 | 1.5 |

$$1.5/0.9=1.7$$

床掘（岩塊）

| | |
|---------|-----|
| 1号 昇降路工 | 1.5 |
| 合計 | 1.5 |

●残土

残土 土砂（礫質土）

$$\text{土砂} : V=46.4-41.1=5.3(\text{m}^3)$$

残土（岩塊等）

$$\text{土砂} : V=1.5(\text{m}^3)$$

残土 土砂（粘性土）

$$\text{土砂} : V=19-2.3=16.7(\text{m}^3)$$

残土 土砂（耕土（田））

$$\text{土砂} : V=2.4-1.7=0.7(\text{m}^3)$$

残土（粘性土） 合計

$$\text{土砂} : V=16.7+0.7=17.4(\text{m}^3)$$

計算表 第 3 表

作業土工（左側）:6号擁壁工

各種数量計算書

| 測点 | 種類 区間距離 | 床堀 E1 (E) | | | | 埋戻 Fu1 (E) | | | | 基面整正 K | | | |
|----------|------------|-----------|-----|------|-----|------------|------|------|-----|--------|-----|------|-----|
| | | 補正距離 | 断面 | 平均 | 数量 | 補正距離 | 断面 | 平均 | 数量 | | 幅 | | |
| | | | 0.1 | | | | 0.08 | | | | 0.2 | | |
| NO. 0+10 | | 3.4 | 0.1 | 0.10 | 0.3 | 3.4 | 0.08 | 0.08 | 0.3 | 3.4 | 0.2 | 0.20 | 0.7 |
| NO. 1 | | 10.0 | 0.1 | 0.10 | 1.0 | 10.0 | 0.08 | 0.08 | 0.8 | 10.0 | 0.2 | 0.20 | 2.0 |
| | | 6.4 | 0.1 | 0.10 | 0.6 | 6.4 | 0.08 | 0.08 | 0.5 | 6.4 | 0.2 | 0.20 | 1.3 |
| NO. 5 | | | | | | | | | | | | | |
| BC-4 | | | | | | | | | | | | | |
| NO. 6 | | | | | | | | | | | | | |
| NO. 6+10 | | | | | | | | | | | | | |
| NO. 7 | | | | | | | | | | | | | |
| 計 | | | | | 1.9 | | | | 1.6 | | | | 4.0 |

計算表 第 3-1 表
 作業土工（左側）：縁石工

各種数量計算書

| 測点 | 種類 区間距離 | 床堀 E1 (SE) | | | | 埋戻 Fu1 (SE) D | | | | 基面整正 K | | | |
|--------|------------|------------|-----|------|-----|---------------|-----|------|-----|--------|-----|------|-----|
| | | 補正距離 | 断面 | 平均 | 数量 | 補正距離 | 断面 | 平均 | 数量 | 補正距離 | 幅 | 平均 | 数量 |
| NO.0付近 | | | 0.1 | | | | 0.1 | | | | 0.3 | | |
| BC-1 | | 9.6 | 0.1 | 0.10 | 1.0 | 9.6 | 0.1 | 0.10 | 1.0 | 9.6 | 0.3 | 0.30 | 2.9 |
| | | 6.2 | 0.1 | 0.10 | 0.6 | 6.2 | 0.1 | 0.10 | 0.6 | 6.2 | 0.3 | 0.30 | 1.9 |
| | | | | | | | | | | | | | |
| | | | | | | | | | | | | | |
| | | | | | | | | | | | | | |
| | | | | | | | | | | | | | |
| | | | | | | | | | | | | | |
| | | | | | | | | | | | | | |
| | | | | | | | | | | | | | |
| | | | | | | | | | | | | | |
| | | | | | | | | | | | | | |
| | | | | | | | | | | | | | |
| 計 | | | | | 1.6 | | | | 1.6 | | | | 4.8 |

計算表 第 3-2 表
 作業土工（左側）：6号擁壁工

各種数量計算書

| 測点 | 種類 区間距離 | 床堀 E3（耕土）田 | | | | 埋戻 Fu3（耕土）田 | | | | | | | |
|----------|------------|------------|-----|------|-----|-------------|------|------|-----|------|----|----|----|
| | | 補正距離 | 断面 | 平均 | 数量 | 補正距離 | 断面 | 平均 | 数量 | 補正距離 | 断面 | 平均 | 数量 |
| | | | 0.1 | | | | 0.05 | | | | | | |
| NO. 0+10 | | 3.4 | 0.1 | 0.10 | 0.3 | 3.4 | 0.05 | 0.05 | 0.2 | | | | |
| NO. 1 | | 10.0 | 0.1 | 0.10 | 1.0 | 10.0 | 0.05 | 0.05 | 0.5 | | | | |
| | | 6.4 | 0.1 | 0.10 | 0.6 | 6.4 | 0.05 | 0.05 | 0.3 | | | | |
| NO. 5付近 | | | | | | | | | | | | | |
| BC-4 | | | | | | | | | | | | | |
| NO. 6 | | | | | | | | | | | | | |
| NO. 6+10 | | | | | | | | | | | | | |
| NO. 7 | | | | | | | | | | | | | |
| 小計 | | | | | 1.9 | | | | 1.0 | | | | |

計算表 第 4 表

6号擁壁工 左側

各種数量計算書

| 測点 | 種類 擁壁高 (H) | コンクリート工 | | | | 型枠損料 | | | | | | | |
|----------|------------------|---------|------|------|-----|------|------|------|------|--|----|--|--|
| | | 補正距離 | 断面 | 平均 | 数量 | 補正距離 | 法長 | 平均 | 数量 | | 断面 | | |
| | 1.75 | | 0.53 | | | | 2.45 | | | | | | |
| NO. 0+10 | 1.80 | 3.40 | 0.54 | 0.54 | 1.8 | 3.40 | 2.51 | 2.48 | 8.4 | | | | |
| | 1.80 | 8.40 | 0.54 | 0.54 | 4.5 | 8.40 | 2.51 | 2.51 | 21.1 | | | | |
| | 1.80 | | 0.42 | 0.48 | | | 2.16 | 2.34 | | | | | |
| NO. 1 | 1.80 | 1.60 | 0.42 | 0.42 | 0.7 | 1.60 | 2.16 | 2.16 | 3.5 | | | | |
| | 1.80 | 6.40 | 0.42 | 0.42 | 2.7 | 6.40 | 2.16 | 2.16 | 13.8 | | | | |
| | | | | | | | | | | | | | |
| 鉄筋重量 | 差筋D13 | 12.450 | | | | | | | | | | | |
| | N= 50 | | | | | | | | | | | | |
| 構造図より | 用心鉄筋 | 58.506 | | | | | | | | | | | |
| | D13 | 11.641 | | | | | | | | | | | |
| | | 15.722 | | | | | | | | | | | |
| | | 27.696 | | | | | | | | | | | |
| | | 25.874 | | | | | | | | | | | |
| | 合計 | 151.889 | kg | | | | | | | | | | |
| | | | | | | | | | | | | | |
| 計 | | | | | 9.7 | | | | 46.8 | | | | |

計算表 第 5 表

排水構造物工

各種数量計算書

| 測点 | 種類 区間距離 | 1号水路工 | | 2号水路工 | | 3号水路工 | U型水路工 | 横断溝 | 管渠工 | 集水柵工 | | | | | | | | |
|----------|------------|-------|----|-------|----|-------|-------|-----|-----|------|----|-----|----|----|--|--|--|--|
| | | 右側 | 左側 | 1号 | 2号 | | | | | 3号 | 4号 | 5号 | 6号 | 7号 | | | | |
| NO. 0 | | | | | | | | | | | | | | | | | | |
| NO. 0+10 | 10.00 | | | | | | | | | | | | | | | | | |
| NO. 1 | 10.00 | | | | | | | | | | | | | | | | | |
| BC-1 | 18.89 | | | | | | | | 4.0 | | | 1.0 | | | | | | |
| SP-1 | 8.78 | | | | | | | | | | | | | | | | | |
| EC-1 | 8.78 | | | | | | | | | | | | | | | | | |
| SP-2 | 8.57 | | | | | | | | | | | | | | | | | |
| EC-2 | 7.90 | | | | | | | | | | | | | | | | | |
| NO. 4 | 7.10 | | | | | | | | | | | | | | | | | |
| BC-3 | 12.45 | | | | | | | | | | | | | | | | | |
| NO. 5 | 7.55 | | | | | | | | | | | | | | | | | |
| BC-4 | 9.21 | | | | | | | | | | | | | | | | | |
| NO. 6 | 10.79 | | | | | | | | | | | | | | | | | |
| NO. 6+10 | 10.00 | | | | | | | | | | | | | | | | | |
| NO. 7 | 10.00 | | | | | | | | | | | | | | | | | |
| NO. 8 | 20.00 | | | | | | | | | | | | | | | | | |
| EC-5 | 12.33 | | | | | | | | | | | | | | | | | |
| NO. 9 | 7.67 | | | | | | | | | | | | | | | | | |
| 小 計 | 180.0 | | | | | | | | 4.0 | | | 1.0 | | | | | | |

計算表 第 7 表

構造物取り壊し工

各種数量計算書

| 測点 | 種類 区間距離 | 舗装版取壊し C(As) | | | | | | | | | | | |
|----------|------------|--------------|-----|------|-------|-------|----|------|------|--|----|----|----|
| | | 補正距離 | 幅員 | 平均 | 数量 | 補正距離 | 断面 | 平均 | 数量 | | 法長 | 平均 | 数量 |
| NO. 0 | | | | | | | | | | | | | |
| | | | 4.0 | | | | | | | | | | |
| NO. 0+10 | | 5.7 | 3.7 | 3.85 | 21.9 | | | | | | | | |
| NO. 1 | | 10.0 | 3.8 | 3.75 | 37.5 | | | | | | | | |
| BC-1 | | 18.9 | 3.7 | 3.75 | 70.9 | | | | | | | | |
| SP-1 | | 8.8 | 4.2 | 3.95 | 34.8 | | | | | | | | |
| EC-1 | | 8.8 | 4.0 | 4.10 | 36.1 | | | | | | | | |
| SP-2 | | 8.6 | 4.4 | 4.20 | 36.1 | | | | | | | | |
| EC-2 | | 7.9 | 4.6 | 4.50 | 35.6 | | | | | | | | |
| NO. 4 | | 7.1 | 4.4 | 4.50 | 32.0 | | | | | | | | |
| | | 10.4 | 2.9 | 3.65 | 38.0 | | | | | | | | |
| | | | 3.7 | 3.30 | | | | | | | | | |
| BC-3 | | 2.0 | 5.3 | 4.50 | 9.0 | | | | | | | | |
| NO. 5 | | | | | | | | | | | | | |
| BC-4 | | | | | | | | | | | | | |
| NO. 6 | | | | | | | | | | | | | |
| NO. 6+10 | | | | | | | | | | | | | |
| 小 計 | | | | | 351.9 | 351.9 | × | 0.04 | 14.1 | | | | |

計算表 第 9 表

防護柵工

各種数量計算書

| 測点 | 種類 区間距離 | 転落防止工(曲柱)H=1100 | | | | | | | |
|----------|------------|-----------------|-----|----|------|------|--|----|----|
| | | 補正距離 | | 平均 | 数量 | 補正距離 | | 平均 | 数量 |
| NO. 0+10 | | | | | 7.3 | | | | |
| NO. 1 | | | | | 10.0 | | | | |
| | | | | | 6.4 | | | | |
| BC-1 | | | | | | | | | |
| NO. 5 | | | | | | | | | |
| BC-4 | | | | | | | | | |
| NO. 6 | | | | | | | | | |
| NO. 6+10 | | | | | | | | | |
| NO. 7 | | | | | | | | | |
| NO. 8 | | | | | | | | | |
| EC-5 | | | | | | | | | |
| NO. 9 | | 曲げ加工 | 9 本 | | 7.9 | | | | |
| | | 削孔 | 9 孔 | | 0.7 | | | | |
| 計 | | | | | 23.7 | | | | |

計算表 第 10 表
雑工

各種数量計算書

| 測点 | 種類 区間距離 | Asカッター切断 | | | | アスカーブ | | | | | | | |
|----------|------------|----------|----|----|-----|-------|----|----|-----|------|----|----|----|
| | | 補正距離 | 断面 | 平均 | 数量 | 補正距離 | 断面 | 平均 | 数量 | 補正距離 | 法長 | 平均 | 数量 |
| NO. 0+10 | | | | | 4.0 | | | | 5.8 | | | | |
| NO. 5 | | | | | 5.4 | | | | | | | | |
| | | | | | | | | | | | | | |
| | | | | | | | | | | | | | |
| | | | | | | | | | | | | | |
| | | | | | | | | | | | | | |
| | | | | | | | | | | | | | |
| | | | | | | | | | | | | | |
| | | | | | | | | | | | | | |
| | | | | | | | | | | | | | |
| 計 | | | | | 9.4 | | | | 5.8 | | | | |