

## 現場説明書（技術的事項）

工事名称 福山市立神村保育所駐車場改修工事

### 1 現場の状況

工事場所は、福山市神村町3165番地3に位置しています。

福山市立神村保育所は、本工事期間中も通常業務を行っております。

本施設の通常運営日時は、毎週月曜日～土曜日で午前8時～午後6時までとなっております。日曜日・祝日、年末年始は休所日です。

### 2 別途工事

・なし

### 3 留意事項

- (1) 工事に当たっては、交通渋滞、騒音、粉塵、振動、汚染排水等により、近隣住民に迷惑のかからないよう十分配慮してください。
- (2) 工事期間中も保育施設を使用しているため、工事関係者はもとより、職員、児童及び第三者への安全確保に必要な対策を講じてください。
- (3) 通常運営日時の午後1時～午後3時までは、児童のお昼寝（午睡）の時間となっておりますので、この時間帯での工事は原則行わないでください。ただし、監督員及び施設管理者の承諾を得た場合は、この限りではありません。
- (4) 工事の車両等の進入・退出・停車等に当たっては十分な注意を払い、通行者等の安全を第一に図ってください。
- (5) 資材の搬入、搬出時にはシート等でカバーするなど、土砂・木片等が飛散しないよう注意するとともに、タイヤ等に付着した土砂によって道路汚損等のないように注意してください。
- (6) 道路等を汚損した場合は、速やかに清掃等の復旧を行い、工事期間中の進入、退出路に係る維持管理（舗装・構造物等の保護養生、補修等）は、受注者で行ってください。
- (7) 工事場所外においても、駐車違反、速度制限、積載制限等交通法規を遵守し、事故防止に万全を期してください。
- (8) 工事に係る留意事項は、協力業者、資材納入業者等にも指導を徹底してください。
- (9) 工事現場内の資機材の保管等については、受注者において十分な管理を行い、各工種・工程における廃材・ごみ等についても、受注者の責任において遅滞なく処理してください。
- (10) 実施工程表は、契約後14日以内に提出し承諾を受けてください。また、施工関係書についても速やかに提出し、承諾を受けてください。
- (11) 工事で既存建築物等に汚損等が生じた場合は、監督員及び施設管理者に報告するとともに、受注者の責任で速やかに復旧してください。
- (12) はつり工事等施設使用に影響を及ぼす作業については、十分な騒音・粉塵対策を講じてください。
- (13) 特定建設資材は再資源化に努め、産業廃棄物は関係法令に従い適切に処理してください。

- (14) 工事施工に必要な官公署への手続は、受注者の責任において速やかに行い、手続を行った場合は、速やかに報告してください。
- (15) 受注者は、地元企業、地場製品の活用に努めてください。
- (16) 現場着手日及び工事関係車両の駐車場の計画は、あらかじめ施設管理者と協議の上、決定してください。また、工事用車両は、登園時間帯を避けて出入りしてください。

# 福山市立神村保育所駐車場改修工事

図 面 目 録	
図面番号	図 面 名 称
1	建築工事特記仕様書
2	付近見取図 配置平面図
3	平面図 詳細図

福山市建築改修工事特記仕様書

I 工事概要

Table with 2 columns: No., Item Name, and Value. Includes 1. 工事場所 (広島県福山市神村町3165番地3), 2. 敷地面積 (2,143.75 m²), 3. 工事種目 (駐車場改修工事 一式).

4. 工事範囲 別紙図面の範囲 別途工事：なし

II 建築改修工事仕様

- 1. 図面及び特記仕様書に記載されていない事項は、国土交通省大臣官房官庁営繕部制定の「公共建築改修工事標準仕様書（建築工事編）令和7年版」...
2. 電気設備工事及び機械設備工事を本工事に含む場合は、電気設備工事及び機械設備工事はそれぞれの工事特記仕様書を通する。...
3. 特記仕様書の適用は次による。
(1) 項目は、○ 印の付いたものを適用する。
(2) 特記事項は、○ 印の付いたものを適用する。
(3) 特記事項に記載の [ . . . ] 内の表示番号は、改修標準仕様書の当該項目、当該図又は当該表を示す。

III 福山市建築改修工事仕様

本特記仕様書において、「監督職員」と記載があるものは「監督員」と読み替えるものとする。本工事の工期は、設営工事の工期及び工事検査期間として14日を含んでいる。本工事は、法定外の労災保険を含んでいる。

- 1. 官公署の手続き 受注者は、発注者が行うとされている関係官公署への必要な手続きを代行する。
2. 施工中の安全確保 本工事は、交通誘導員として 人を見込んでいる。
3. 整理（主任）技術者 現場代理人及び整理（主任）技術者は、工事現場内において工事名、工期、写真、所属会社名及び証明印の入った名札を着用する。
4. 別契約の関連工事との調整等 なし
5. 施工管理 ※ 施工体制台帳の写しを提出する。
6. 施工図及び施工計画書 提出した施工図及び施工計画書の著作に係わる当該建物に限る著作権は、発注者に移譲するものとする。
7. 保証書 次の工事について保証書を提出する。

Table with 4 columns: 工事区分, 材料名, 保証年限, 備考. Includes rows for 土留め, 砕石, etc.

Main specification table with columns: 章 (Chapter), 項目 (Item), 特記事項 (Special Notes). Includes sections for 一般事項, 図面, 記録, 安全, 養生, etc.

Main specification table with columns: 章 (Chapter), 項目 (Item), 特記事項 (Special Notes). Includes sections for 技術検査, 完成時の提出図書, 完成図, 保安, etc.

Main specification table with columns: 章 (Chapter), 項目 (Item), 特記事項 (Special Notes). Includes sections for 路盤, アスファルト舗装, 加熱アスファルト混合物の種類, 試験, etc.

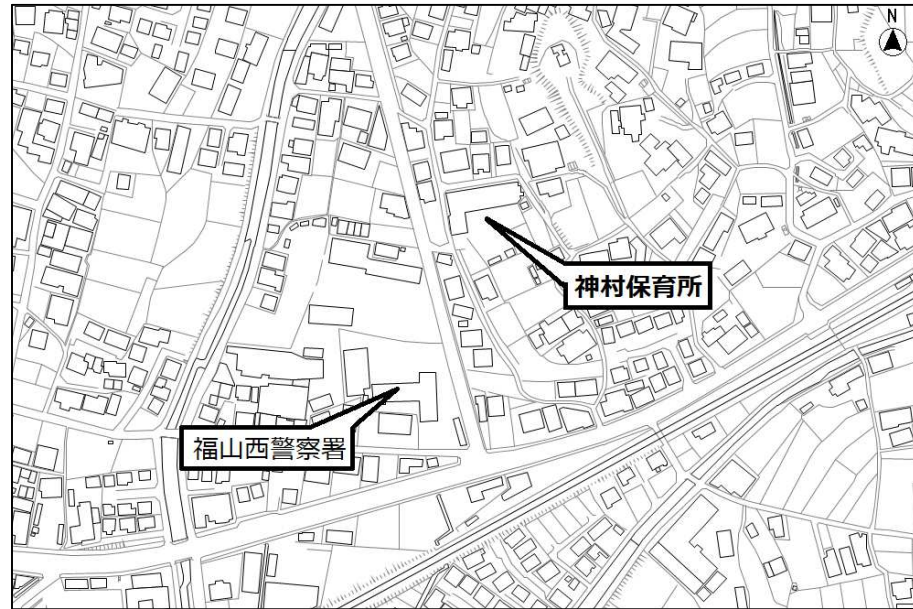

付近見取図 NoScale

工事内容		仕様・寸法
撤去工事	既存フェンス撤去	H1,200
	既存コンクリート側溝研り	L3,000程度
	既存縁石及び花壇土留めCB撤去	縁石W120 土留めCB円柱
土工事	すきとり	H200程度(花壇部分H300程度)
	縁石敷設	W120
	アスファルト舗装	路盤t150 アスファルトt50
フェンス工事	フェンス及びフェンス門扉新設	朝日UNフェンスA1500-40シリーズ同等品
その他工事	区画線引き	W100 L5,000 5本
	車止め新設	H120 W150 L600 10箇所 NSP-120B同等品
	既存3連低鉄棒移設	基礎形状はメーカー仕様準ずること

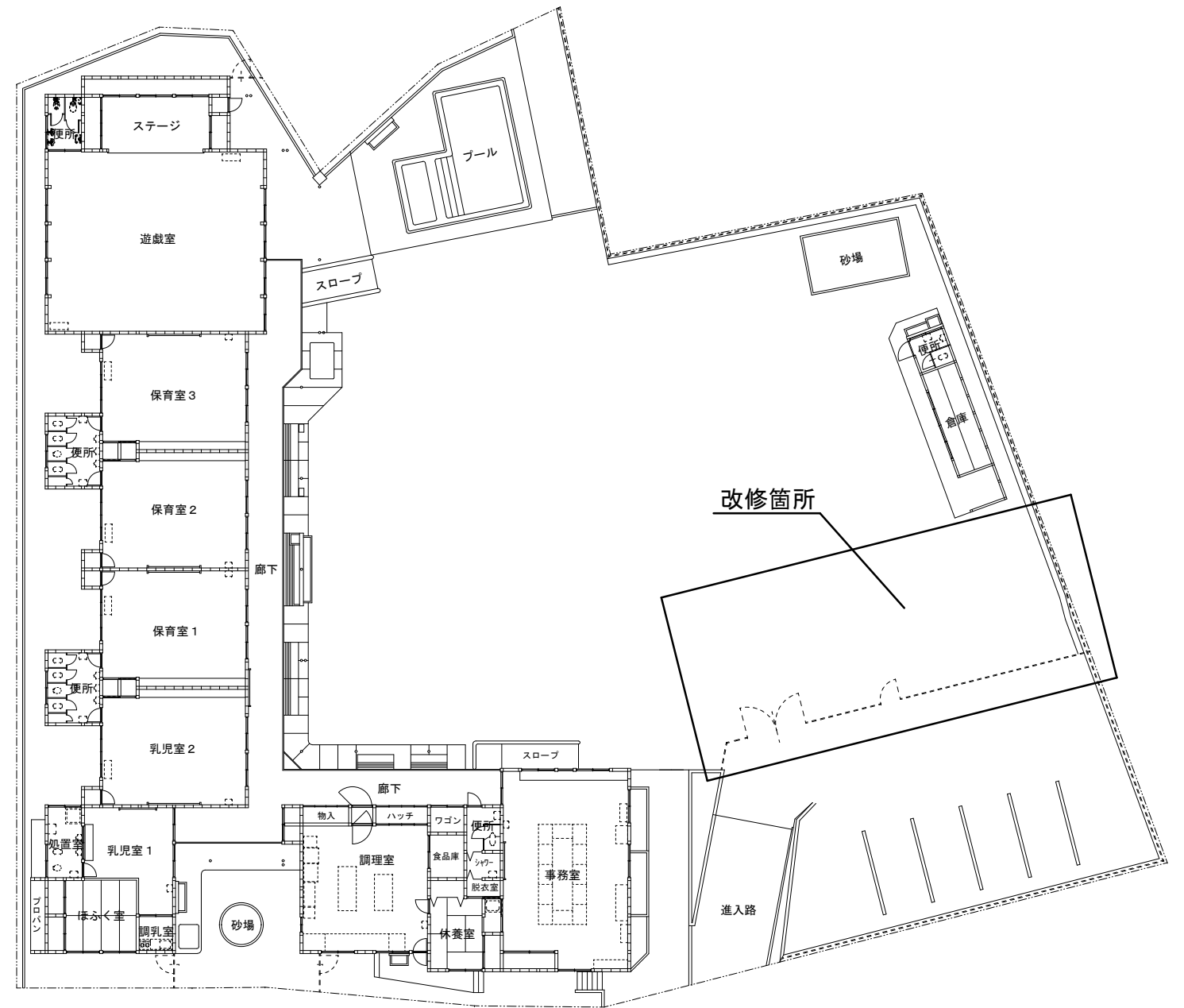

配置平面図 No Scale \*工事範囲は仮囲い等で区画すること。

A2:141%  
A3:100%

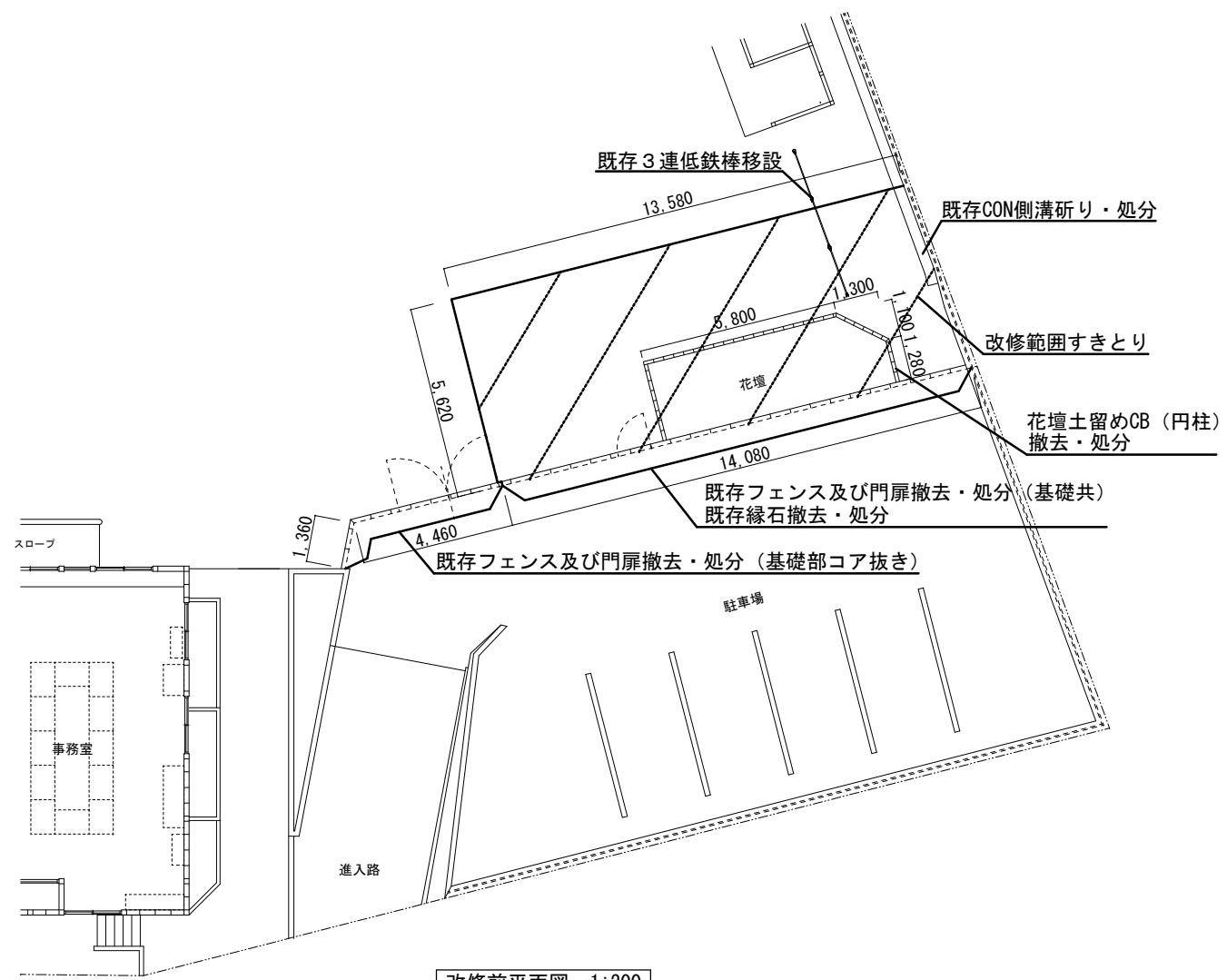

改修前平面図 1:200

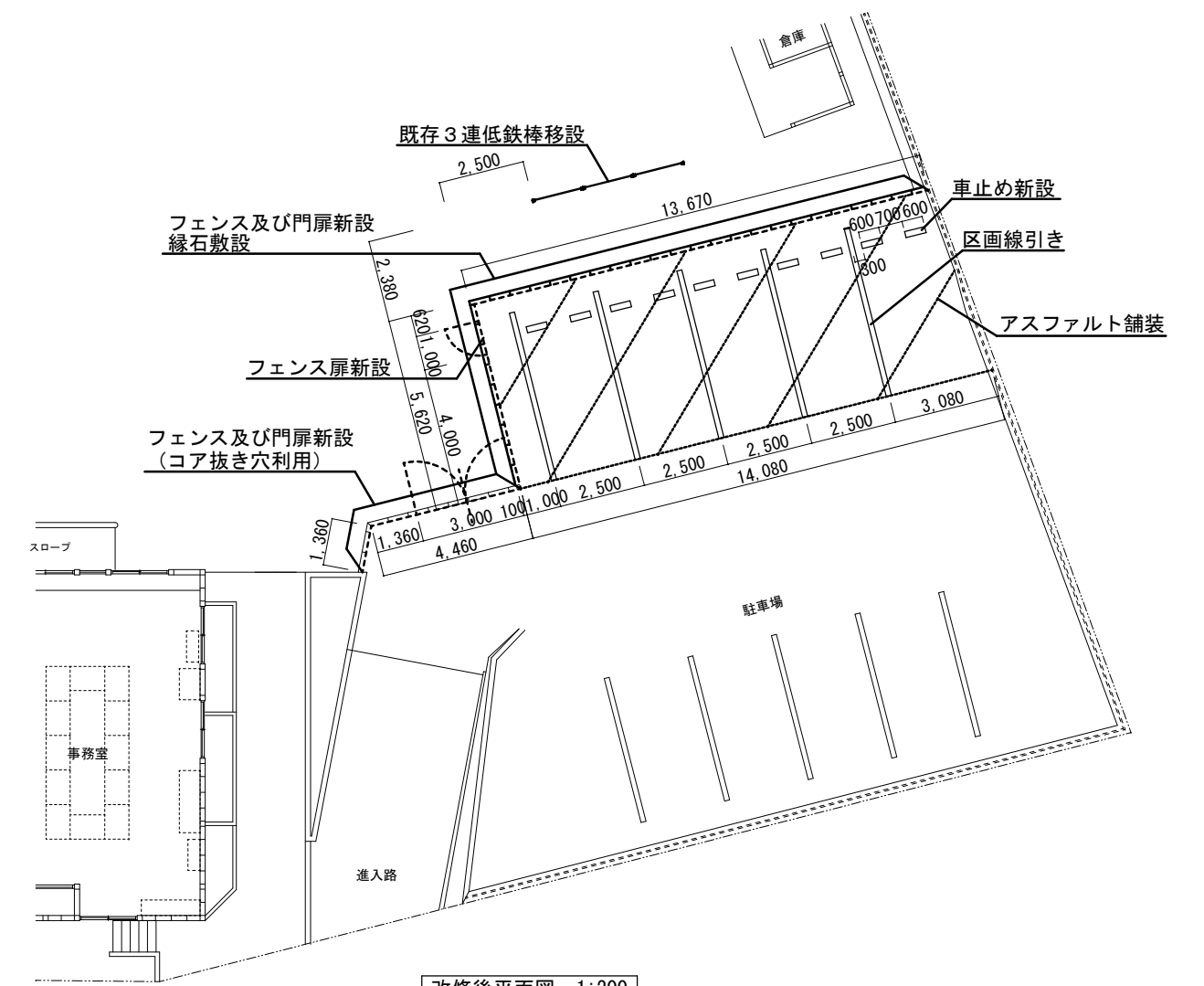

改修後平面図 1:200

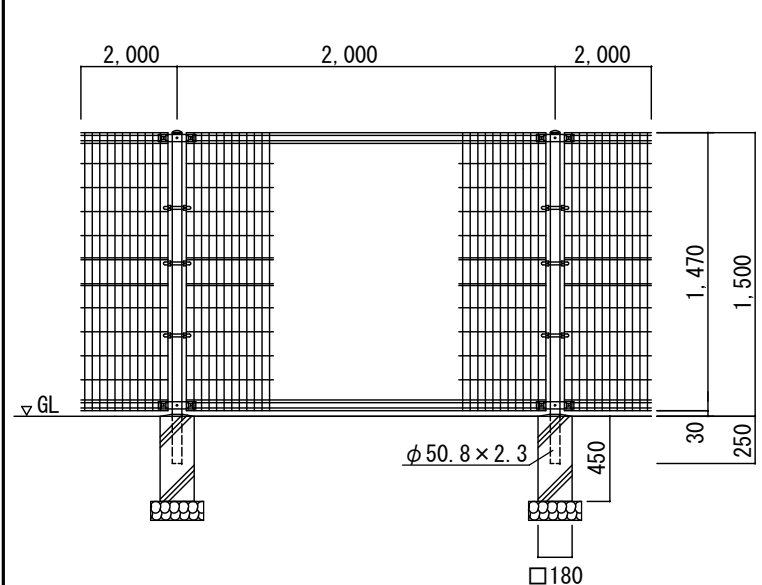

フェンス立面図 1:40

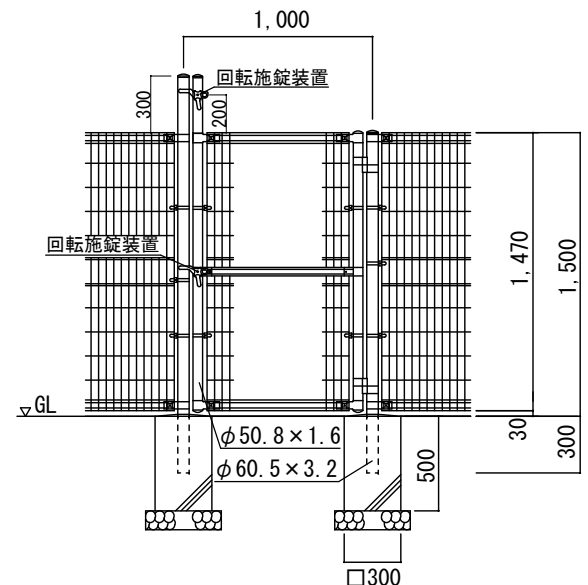

フェンス扉 (W1,000) 立面図 1:40

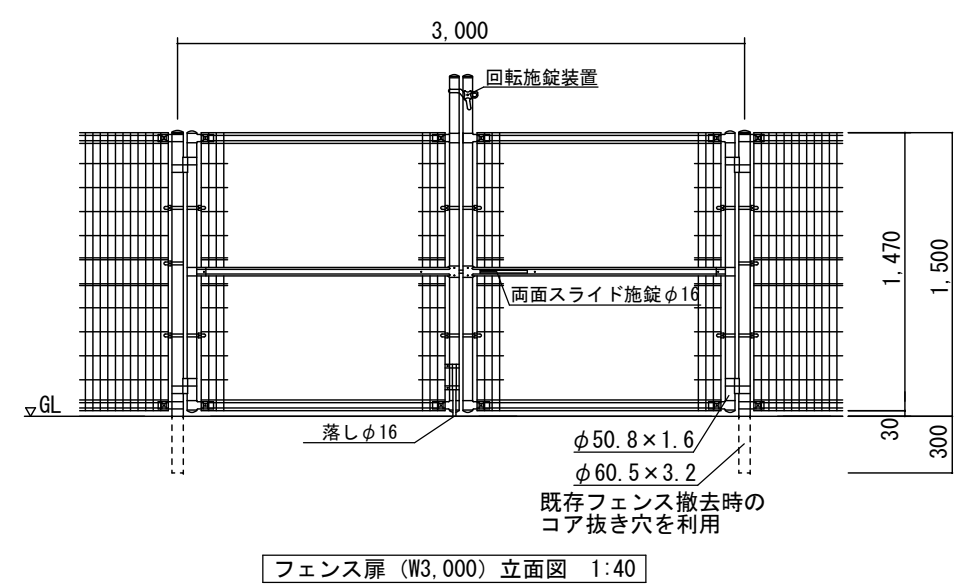

フェンス扉 (W3,000) 立面図 1:40

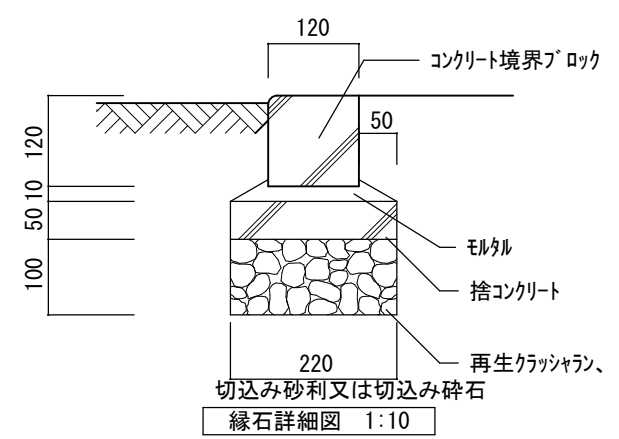

縁石詳細図 1:10

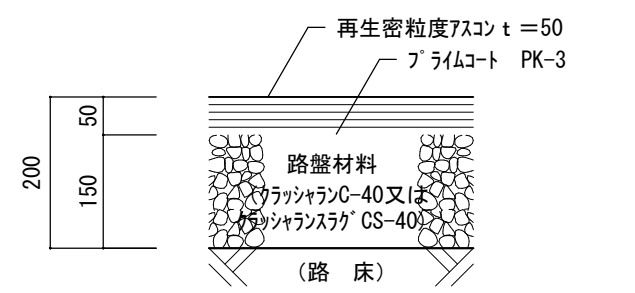

アスファルト舗装詳細図 1:10

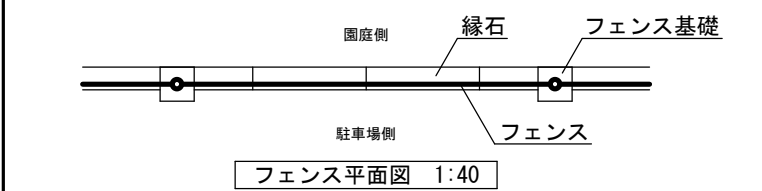

フェンス平面図 1:40

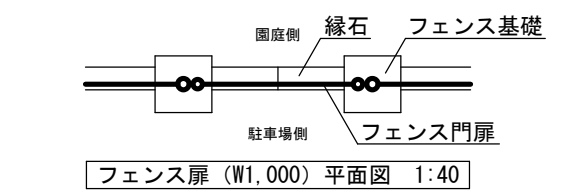

フェンス扉 (W1,000) 平面図 1:40

図面名称	平面図・詳細図	工事名	福山市立神村保育所駐車場改修工事	3/3	作図年月	2026.6	福山市保健福祉局ネウボラ推進部保育施設課
					作成者		

A2:141%  
A3:100%

# 参考数量書

§ 工事名称 福山市立神村保育所駐車場改修工事

§ 工事場所 福山市神村町3165番地3

## 特記事項

- 1 この数量書は、福山市建設工事請負契約約款1条に定める「設計図書」ではなく参考数量です。従って、契約後の変更等を含意するものではありません。
- 2 数量の算出は次の基準によっています。

※ 「建築数量積算基準・同解説」 (建築工事建築数量積算研究会制定)

# 設 計 書

工事名称 福山市立神村保育所駐車場改修工事

工事場所 福山市神村町3165番地3

【工事概要】  
・ 駐車場改修工事 一式

名 称	数 量	単 位	金 額	備 考
直接工事費				
建築工事	1	式		
計				
共通費				
共通仮設費	1	式		
現場管理費	1	式		
一般管理費等	1	式		
計				
工事価格	1	式		
消費税等相当額	1	式		消費税率 10 %
工事費	1	式		





















