

「むろのき通信」第56号

～鞆町内の広島県と福山市の事業についてお知らせします～

2026（令和8）.5.20

発行：広島県東部建設事務所
 鞆地区まちづくり推進事業所（084-921-1311）
 福山市建設局土木部港湾河川課（084-928-1260）

高潮対策工事【西町地区】について

西町地区において、高潮対策として大雁木部の起伏式ゲート設置工事及び配管工事を行います。6月から現地作業を開始する予定としており、立入り制限区域や工事用車両が通行するなど、皆様にはご迷惑をおかけしますが、ご理解ご協力のほどよろしくお願いいたします。



大雁木部起伏式ゲート 完成イメージ



起伏式ゲート設置

- 【工事名】福山港 港湾海岸保全工事（西町地区）
- 【施工業者】東洋プラント株式会社
- 【工期】令和7年8月26日～令和8年12月25日（予定）
うち現地作業令和8年6月～令和8年12月（予定）
- 【工事概要】起伏式ゲート製作・据付工 L=38.3m

配管工事

- 【工事名】福山港 港湾海岸保全工事（西町地区2工区）その2
- 【施工業者】東洋建設株式会社
- 【工期】令和8年5月16日～令和8年12月25日（予定）
- 【工事概要】給排気管設置工 L=97.0m
雁木撤去・復旧工 N=44個

起伏式ゲート設置工事中における常夜燈への立入り制限区域

令和8年6月～9月末（予定）

立入り制限区域
 立入り可能区域

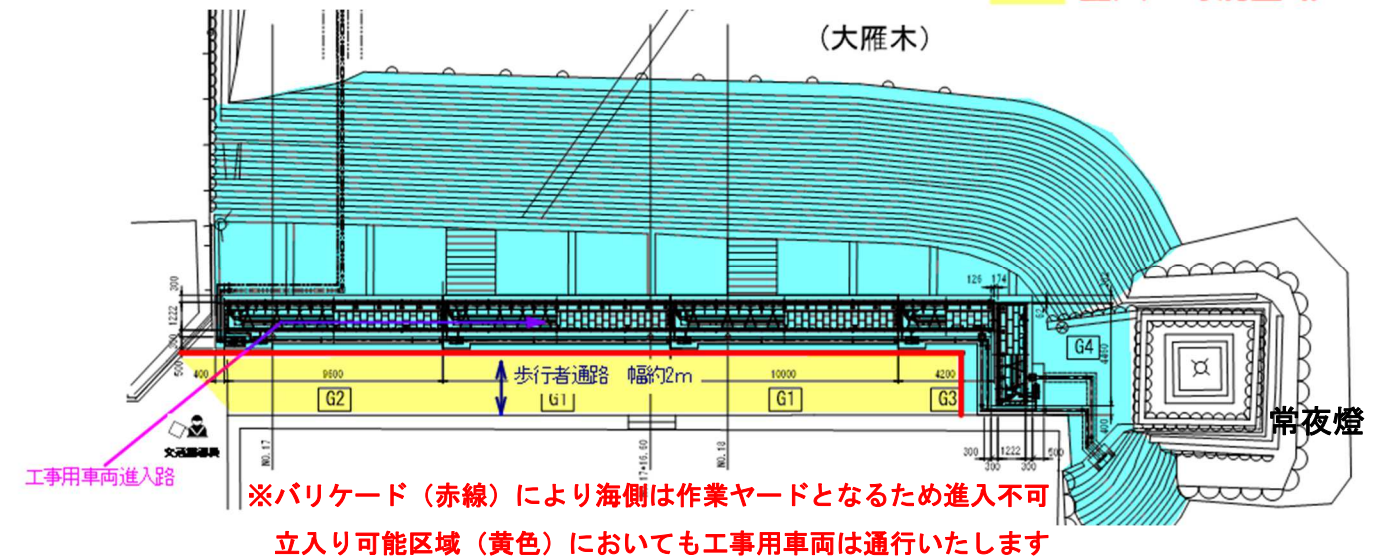

令和8年10月～12月末（予定）

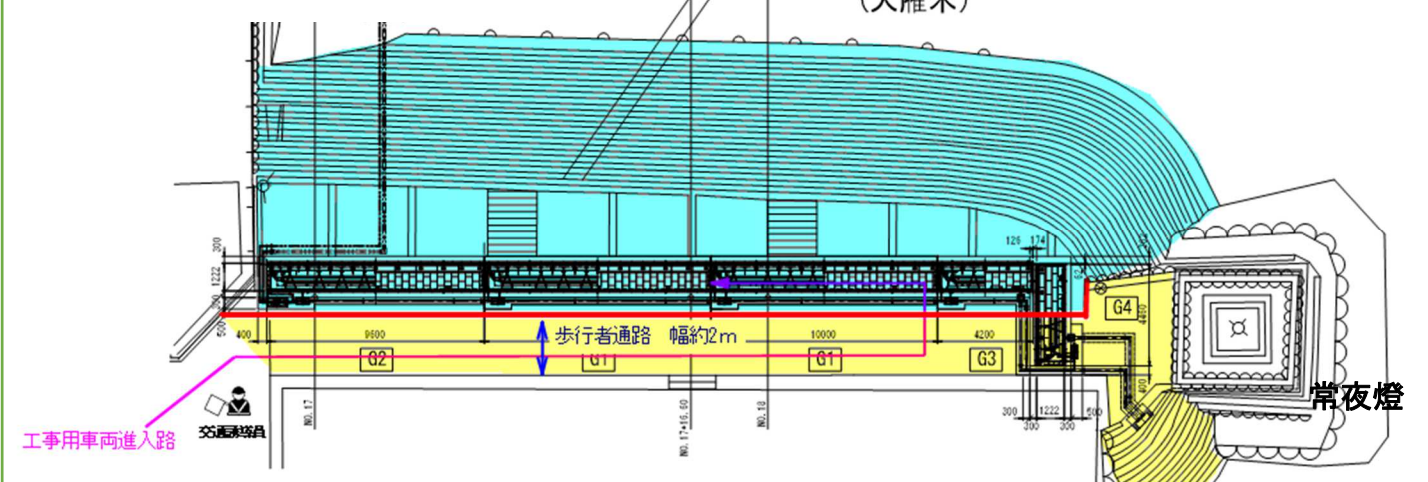

作業中は交通誘導員を配置します。安全確保のため、交通誘導員の指示に従って通行いただけますようご協力をお願いいたします。

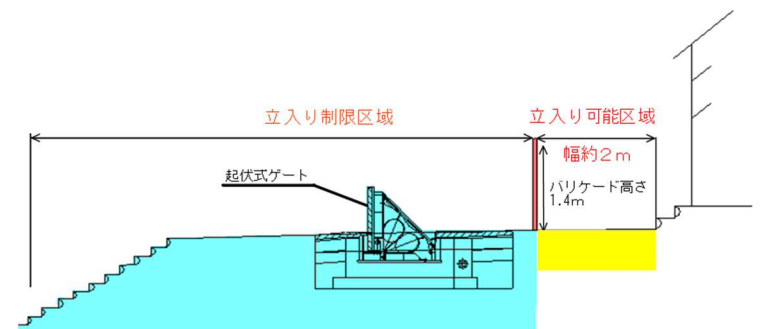

※「むろのき通信」は、広島県ホームページ【 <https://www.pref.hiroshima.lg.jp/soshiki/217/muronoki.html> 】, 福山市ホームページ【 <https://www.city.fukuyama.hiroshima.jp/soshiki/kowankasen/> 】にも掲載しています。



鞆地区東西交通・交流拠点整備工事について【福山市港湾河川課】

鞆地区東西交通・交流拠点である東側①拠点及び西側①拠点の建築工事に着手します。

皆さまには、工事期間中、大変ご迷惑をおかけすることとなりますが、通行の安全にも十分に注意して実施しますので、ご理解ご協力をよろしくお願い致します。

◆工事期間：2026年12月31日までの予定

◆施工者：高橋啓之設計事務所・三島産業・昭栄電業・豊田工業所 設計施工グループ
施工担当代表企業 三島産業株式会社

◆施工について

- ・作業日は、東側①拠点は月曜日から土曜日まで、西側①拠点は月曜日から金曜日までとします。
- ・作業時間は、原則8時から17時30分とします。
(工事車両等の通行は通勤通学時間に配慮します。)
- ・西側拠点には、1週間の作業内容を現場外に掲示します。



【問い合わせ先】福山市建設局土木部港湾河川課 928-1260

○東側拠点

- ・市営渡船待合、観光案内、物産販売、交流スペース、飲食コーナー、展望コーナー、トイレ
- ・木造2階建 延床面積約500㎡

○西側拠点

- ・市営渡船待合、トイレ
- ・木造平屋建 延床面積約120㎡



※「むろのき通信」は、広島県ホームページ【 <https://www.pref.hiroshima.lg.jp/soshiki/217/muronoki.html> 】、福山市ホームページ【 <https://www.city.fukuyama.hiroshima.jp/soshiki/kowankasen/> 】にも掲載しています。

